

svago®

獨立式洗脫烘衣機 SWD596A 安裝使用說明書

感謝您購買 svago 產品。





- 使用前請詳閱本使用說明書，並正確使用。
- 從購買處取回產品時，請務必一併確認保證書已記入必要之事項。
- 因產品後續設計研發或功能不斷改善之原因，產品本體規格與說明書內容或有不同，請以實物為主。
- 請妥善保存本說明書，以利後續清潔保養或維修參考用途。

F74-A320

1. 安全資訊.....	01
2. 安裝說明.....	04
3. 實用技巧.....	07
4. 清潔與保養.....	09
5. 簡易操作說明.....	11
顯示燈與螢幕說明.....	16
行程選擇功能說明.....	18
烘衣行程功能說明.....	22
6. 故障排除.....	24

客戶關懷及服務

建議使用原廠零件。聯繫客服時，請確認您擁有下列的資料：機型、QR code、序號(資訊需掃QR code)。

- | | |
|-----------------------------------------------------------------------------------------------|----------------------------------------------------------------------------------------------|
|  警告/注意安全的資訊 |  環境資訊 |
|  一般資訊和技巧 |  注意，火災風險。 |

符合
RoHS
標準

確保符合法規標準之有毒化學品含量限制
(符合RoHS標準)

使用條件

此設備使用於家庭或類似用途，如：

- 農莊；
 - 供客戶使用的公寓、度假公寓及住宅類型的環境。
- 為了您的安全，並確保正確使用，安裝及首次使用前，請仔細閱讀此手冊及其中的須知及警告事項。
為避免不必要的錯誤和意外，須確認所有使用此設備的人員皆徹底熟悉其操作及安全的特性。保留此說明書並確認其與設備一同移動或出售，使日常生活中使用的人們能了解適當的設備使用及安全說明。

1.1 一般安全需知

- 以任何方式變更規格或嘗試修改此產品皆具有危險性。
- 在高溫清洗期間，機門玻璃可能變熱。切勿碰觸！
- 避免小型寵物爬進滾筒。為避免此問題，請於使用設備前檢查滾筒內部。
- 硬幣、別針、鐵釘、螺絲、石頭或其它堅硬、尖銳物品，請勿置入機器內。
- 清洗襪子、絲帶、可清洗皮帶等小物件時，請將其置入洗衣袋或枕頭套內，以防止此類物件掉入水槽及內滾筒之間。
- 依照建議的用量使用衣物柔軟劑及洗衣清潔劑。過量可能損及布料或設備。
- 除非已獲得負責其安全的人員的指導或監督，此設備不應由身體、感官或心理能力較弱，或缺乏經驗及知識的人員(包含兒童)操作。
- 勿使用洗脫烘衣機清洗帶有無折邊或撕損的材料。
- 使用後、清潔及維護時拔除設備電源並關閉水源。
- 在任何情況下，切勿嘗試自行修理機器。請聯繫當地的服務中心。
- 若電源線損壞，請洽服務人員更換。
- 使用水壓必須介於 0.05~0.8 MPa。

1.2 安裝

- 此設備很重，移動時須小心。
- 設備開箱時檢查是否損壞。如有疑問請勿使用並與服務中心聯繫。
- 使用前拆除所有包裝及運輸用螺絲。請參閱此說明書 P4。
- 設備安裝後，檢查是否壓住供水及排水管，且工作檯面壓住電源線。
- 如機器置於鋪有地毯的地板，請調整腳架以使空氣流通。
- 安裝後確認水管及其連接處無漏水現象。
- 安裝此設備所需的所有配管工作應由合格的服務人員執行。
- 安裝此設備所需的所有電氣工作應由合格的服務人員執行。

1.3 使用方式

- 此設備專為家庭使用而設計。請勿使用於其它的用途。
- 僅可用於清洗衣物。並請遵守每個服裝標籤上的指示。
- 請勿使設備超載。請參閱此使用手冊的相關章節。
- 清洗前，確認口袋無物品，且扣上鈕扣及拉上拉鍊。避免清洗磨損或撕裂的物品，並在洗滌前先行處理如油漆、墨水、鐵銹及草汁，鋼絲內衣不得以機器清洗。
- 沾有揮發石油產品的衣物不得以機器清洗。如使用揮發性清洗液，放入機器前須確保清洗液已自衣物清除。
- 由於羽絨及鴨絨製品蓬鬆的特性，建議使用大型商用機器清洗/烘乾，在使用家用機器清洗/烘乾前，請諮詢該物品的製造商。
- 使用者應經常檢查衣物內是否遺留打火機(可拋或其它)。
- 請勿放入沾有如乾洗液等化學品的物品進行烘乾。其揮發性可能引起爆炸。僅可烘乾經過水洗或風乾的物品。
- 由於塑膠無法耐熱，烘乾程序中，塑膠清潔劑儲槽不得留在於滾筒內。如需一次進行洗衣及烘乾，應使用傳統的抽屜式清潔劑儲槽。
- 當電源線、控制台、工作面板或底座損壞時，請勿使用。
- 請勿以拉動電源線的方式自插座上拔除插頭，需以抓取插頭方式拔除。

⚠ 注意

- 除非所有衣物能快速取出並攤開散熱，在烘乾程序結束前勿關閉洗脫烘衣機。
- 請勿在洗脫烘衣機中使用乾洗劑烘乾衣物。同時，勿在烘乾程序時使用加強洗淨之洗衣產品。

為減少烘乾機使用發生的風險，請遵守以下要求：

- 請勿將沾有油衣物放入洗脫烘衣機內，避免烘衣時發生危險。
- 請勿將裝有汽油、乾洗劑或其它易燃容器放置洗脫烘衣機內。
- 請勿使用含有泡沫橡膠(也稱為乳膠泡沫)、類似結構的橡膠，及相似物料不得以洗脫烘衣機的加熱設定進行烘乾。
- 含有金屬加強物的內衣不應該置入烘乾機。
- 烘乾過程中金屬加強物脫落可能導致洗脫烘衣機損壞。此類物品建議使用乾衣架。
- 浴帽或嬰兒的防水餐巾套等塑膠物品亦不得置入洗脫烘衣機。
- 不可讓棉絮堆積在滾筒洗脫烘衣機附近。

1.4 兒童安全

- 在無人監督時，此洗脫烘衣機請勿單獨由年幼的兒童或老弱人士使用。
- 年幼兒童應加以監管，以確保設備不會誤按。
- 對兒童而言，包裝材料(如塑膠膜、聚苯乙烯)應避免兒童接觸。
- 建議所有洗衣清潔劑放置於兒童無法取得的安全位置。
- 應避免兒童或寵物爬進滾筒內。

安裝資訊

進水/出水軟管及電源線長度

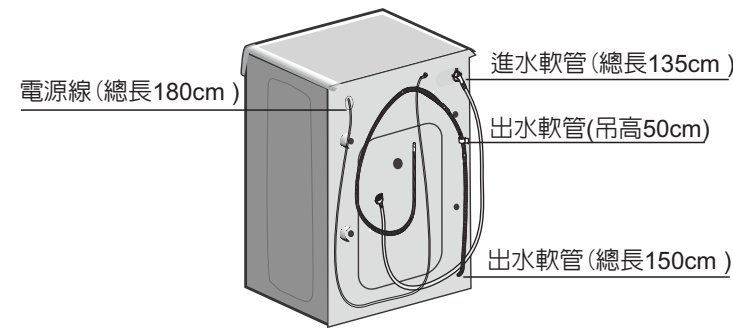

安裝尺寸(單位mm)

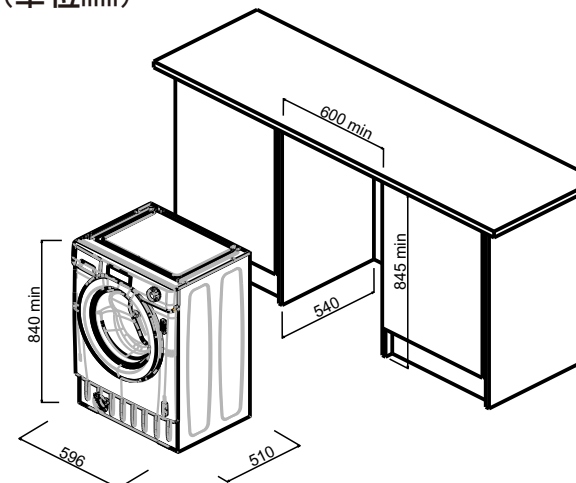

圖①

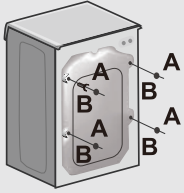

- 請拆卸機器背面的4顆螺絲(A)，取4片平墊圈、橡皮塞、及塑膠間隔管(B)如附圖1
- 若洗衣機需嵌入櫥櫃，定位後請將3顆或4顆螺絲拆卸(A)，再取下3片或4片平墊圈、橡皮塞、及塑膠間隔管(B)
- 拆除螺絲時，間隔管會掉落在產品內部，可向前傾斜機器，並從地板或機器的底部取出

圖②

A

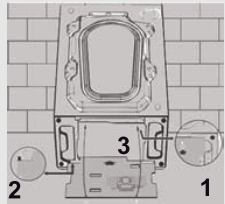

- ⚠ 警告：
請將包材放置在孩童接觸不到的地方
- 取出包材時，請將機器上方的黑色波形塑料板，安裝在機器底部如圖2

2.1 水管連接

將進水軟管連接到3/4 BSP螺牙的水龍頭。
使用隨洗脫烘衣機供應的軟管。切勿使用舊有軟管。

圖③

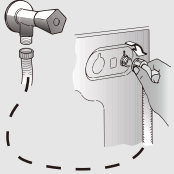

連接到機器的進水軟管端可以任何方向轉動。
鬆開接配器，轉動軟管並重新上緊接配器，確保無漏水，如附圖3

圖④

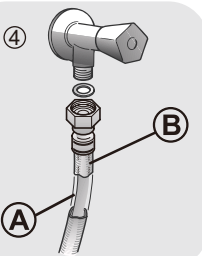

水管防護套(圖4)
若水從主要內管“A”漏水，透明防護套“B”內會含水，可讓洗滌循環完成。洗衣結束後請聯絡服務中心更換注水管

2.2 管路設置說明

洗衣機安裝定位後，請注意水管不宜扭曲或卡住，請將軟管安裝在適當的排水管中，離地面最少50~85公分高，可用彎管支撐。若要連接水槽下方，排水管必需在水槽上方溢出開口處以防止反虹吸，注意避免水管扭曲或卡住(圖5)

圖⑤

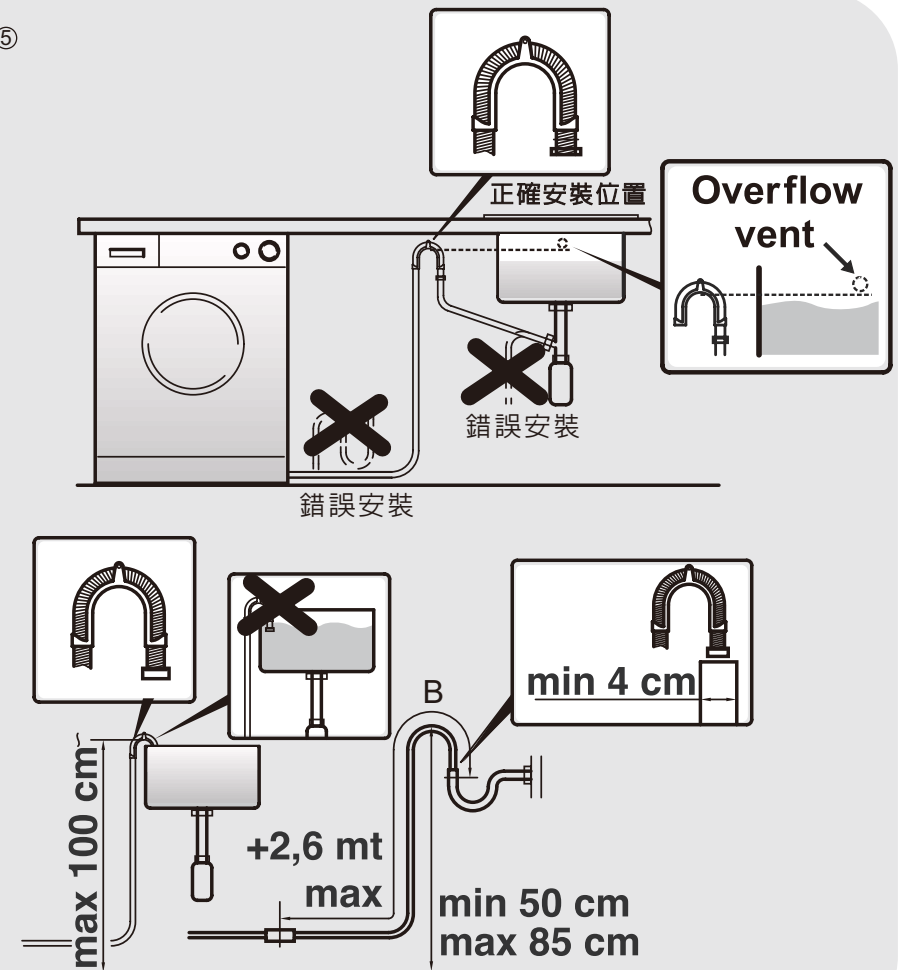

2.3 洗衣機高度調整

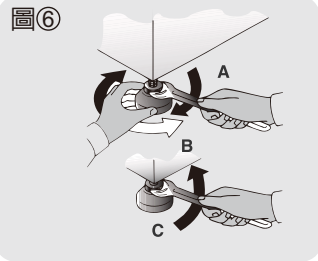

- 請使用洗衣機的調整腳墊調整水平如圖 6
 - a. 順時針旋轉螺母拆下調整腳墊螺絲
 - b. 旋轉調整腳墊升高或降低，直至它平穩安放在地面上；
 - c. 將調整腳墊鎖上，裝上螺母，直到它接觸到洗衣機底部
 - d. 調整腳高度最高可調 25 mm

- 插上洗衣機電源

警告：
若電源線需更換，請聯絡客戶服務中心

2.4 洗劑盒

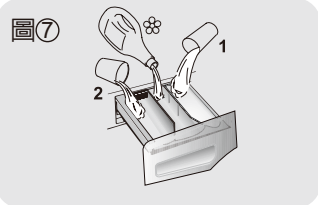

洗劑盒分成三格層如圖7

- 格層1：預洗滌劑放置處
- 格層2：專用添加劑，柔軟劑，清香精等

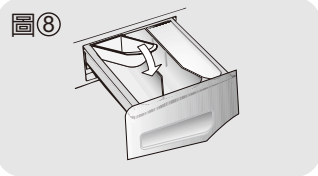

- 格層2：洗劑。
液態洗劑圖8，請置於格層2。這樣洗劑會在適當的時後進入槽內。洗劑杯也可放入漂白劑，用於“清洗”行程

警告：
請只使用液態洗劑，洗衣機清洗運轉時自動填加洗衣添加劑

警告：
有些洗劑產品本身附有洗劑壓出器，請勿使用在洗劑盒內

警告：
安裝不當之故障不在於保固內

警告：
必須使用滾筒專用之低發泡洗劑

3.1 待洗衣物分類

依服裝標籤上的清洗規範符號及製造商的清洗說明，分類待洗衣物：白色衣物、花色衣物、合成纖維衣物、精緻衣物、羊毛織品。

水溫	衣物材質
90°C	一般髒汙的白色棉質衣物及亞麻布(如茶巾、毛巾、桌巾、床單等)。
60°C 50°C 40°C	一般髒汙的亞麻布、棉質或合成纖維的不褪色衣物(如襯衫、睡袍、睡衣等)及輕微髒汙的白色棉質衣物(如內衣)。
30°C 冷水	毛料絲質、含合成纖維及有純新羊毛、可機洗、不縮水標籤的羊毛織品的混合待洗衣物。

3.2 置入待洗衣物前，注意事項

- 勿同時清洗白色及花色衣物。白色衣物可能失去其“潔白”。
- 第一次清洗新的花色衣物時應單獨清洗。
- 確認無金屬物件遺留在待洗衣物內(如髮夾、別針、針)。
- 扣上枕頭套、拉上拉鍊、扣上鉤子及按扣。綁上皮帶或長型帶子。
- 清洗前去除頑固污漬。
- 使用特殊洗衣清潔劑或除垢劑擦洗特別髒汙區域。針對窗簾進行特殊處理。去除吊鉤或將其綁於袋子或網子上。

3.3 洗程最大負載建議說明

洗程表上列有建議負載。通用規則：

棉質、亞麻：	裝滿滾筒但勿過擠
合成纖維：	不得超過滾筒半滿
纖柔衣物及羊毛織品：	不得超過滾筒1/3滿

以最大負載清洗可使用水及能源達到最高效率。嚴重髒汙待洗衣物需減少負載大小。

3.4 污漬清洗建議

水及洗衣清潔劑可能無法去除頑固污漬。因此，最好在清洗前進行處理。

血漬：

以冷水處理新的污漬。乾污漬需以水及特殊洗衣清潔劑浸泡一夜並以肥皂及水搓揉。

油漆：

以輕油去污劑沾濕，將衣物置於軟布上並輕輕擦拭，需處理數次。

乾油漬：

以松節油沾濕，將衣物置於軟性表面並以指尖及棉布擦拭污漬。

鐵銹：

以乙酸在熱水中溶解，或在冷水中使用去鏽產品。注意舊有鏽漬，其纖維素結構已經損壞且纖維易於破洞。

黴菌污漬：

以漂白劑處理，徹底沖洗(僅適用於白色及不褪色織品)。

草汁：

以肥皂擦再以漂白劑處理(僅適用於白色及不褪色織品)。

原子筆及膠水：

以丙酮(*)沾濕，置於軟性表面並擦拭污漬。

唇膏：

如上所述，以丙酮(*)沾濕，再以含甲醇酒精處理污漬。以漂白劑自白色衣物上去除所有殘留的痕跡。

紅酒：

以水及洗衣清潔劑浸泡，沖洗並以乙酸或檸檬酸處理後再次沖洗。以漂白劑處理所有殘留的痕跡。

墨水：

取決於墨水類型，先以丙酮(*)再用乙酸沾濕織物，以漂白劑自白色衣物上處理所有殘留的痕跡再徹底沖洗。

焦油污漬：

先以去污劑、含甲醇酒精或輕油精處理，再以除垢劑搓揉。

(*)切勿在人造絲上使用丙酮。

! 警告!執行清潔或維護工作前，必須拔除設備電源。

4.1 外部清潔

僅可使用肥皂和溫水清潔設備。使所有表面充分乾燥。

! 注意!切勿使用酒精、溶劑或化學產品。

4.2 清潔洗劑盒

- 建議定期清潔洗劑盒，避免洗劑堆積及添加物殘留。
- 請輕拉出洗劑盒，以自來水沖洗，清除所有累積的粉末痕跡。

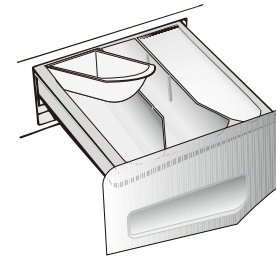

4.3 搬運或長時間不使用之建議

- 請排出水管內所有的水並將插頭拔掉。
- 取出排水管，排出水管內的水，完成後將排水管置放在機器後方水管夾。
- 保持機門及門墊清潔。

4.4 洗衣機濾網清潔說明

濾網位置、濾網蓋板（如右圖示）

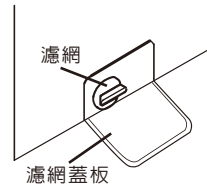

洗衣機左下方為濾網清潔孔，其特殊濾網可過濾較大異物，請定期清潔濾網，以避免異物造成排水堵塞。（濾網清潔建議每個月清潔1次）

清潔步驟說明

1. 在拆下濾網前，請先檢查洗衣槽內的水是否排空並在排水濾網下方放置一個寬扁容器，收集濾網孔所排出的水。（如右圖示）。



2. 將濾網蓋板翻開，可看見濾網，將濾網往逆時針方向慢慢轉動至水慢慢流出即可，待水流停止後再將濾網轉出卸下作清潔。（如右圖示）。

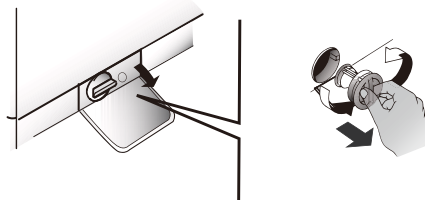

3. 使用清水洗清濾網上殘留物。（如右圖示）。

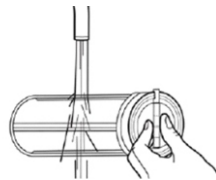

4. 清潔完後請將濾網放回至清潔孔，以順時針轉動至底，使用吸水抹布或吸水綿將濾網周圍殘餘水擦拭乾淨後蓋回蓋板即可。。

注意：請勿將濾網快速整個轉出，以免水流過大溢出至盛水盤外(每次清潔水流量約為400ml)。

5.1 行程選擇

- 開啓洗衣機電源並選擇洗衣行程
- 需要時可按下選項按鈕以調整洗衣溫度

❗ 烘衣

洗衣過程中需含自動烘衣功能，請直按選擇烘衣功能按鈕，或完成洗衣後，依容量再按烘衣行程

- 按下開啓/暫停按鈕以開始運轉洗衣行程
- 洗程結束時，面板上會顯示“END”的訊息。

❗

請確認洗衣機門鎖燈熄滅後，再打開機門

- 關掉洗衣機電源
- 任何洗衣行程，請參考行程表並依操作順序指示

5.2 產品

尺寸(寬度 / 深度 / 高度)	W596 X D510 X H840 mm(深度含門)
電源(電壓 / 頻率)	220V/60 Hz
總使用功率	1500 W
最小熔絲保護	10 A
供水壓力(最大 / 最小)	0.8 MPa / 0.05 MPa
脫水轉速(最大 / 最小)	1500 rpm / 400 rpm

本產品遵守台灣限用物(RoHS)法令規章，揭露路徑：官網
(www.svago-kitchens.com.tw)\RoHS環境保護\產品種類\選擇XX機型

5.3 操作面板按鍵說明

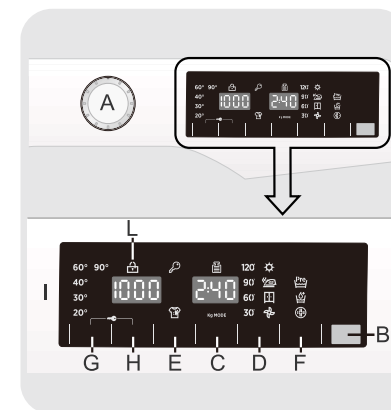

- A. 行程選擇按鈕（關機位置）
- B. 啓動/暫停按鈕
- C. 預約功能按鈕
- D. 烘衣行程按鈕
- E. 髒汙/快洗行程按鈕
- F. 選擇按鈕
- G. 水洗溫度按鈕
- H. 脫水轉速按鈕
- G+H 按鍵鎖
- I. 數位顯示面板
- L. 門板鎖定顯示燈

警告!
第一次插上電源時，請勿立即觸碰顯示面板，因產品在數秒內會進行系統校正。若觸碰顯示面板時，產品無法正常運作，請重新拔下電源再插上。

A. 行程選擇按鈕 (關機位置)

i 轉動行程選擇按鈕時，顯示面板會亮起。為了節省能源，洗衣運轉結束後或不使用時，顯示亮度會減弱
備註：關上電源時，請將洗衣機行程選擇鍵轉到“OFF”的位置

- 請按下啟動/暫停按鈕啟動洗衣行程
- 洗衣行程結束，選擇按鈕會停留在所選洗衣行程
- 行程結束後，“END”會顯示在面板上，當門板鎖定顯示燈熄滅，即可以打開機門
- 請將選擇鍵轉到“OFF”以關上洗衣機電源

i 每次洗衣運轉結束後，或是在開始選擇另一行程前，行程選擇鍵必需轉到“OFF”

B. 啟動/暫停按鈕

i 在選擇啟動/暫停按鈕前，請關上洗衣機機門

- 按下開始，啟動行程

i 產品會在按下啟動/暫停按鈕數秒後開始運轉

行程啟動後要加入或取出衣物時 (暫停)

- 請按住啟動/暫停按鈕2秒 (行程顯示及剩餘時間顯示燈會閃爍)
- 請等待機門燈熄滅，再打開機門

i 打開機門前請檢查水位是否低於機門，以免淹水

- 加入或取出衣物後，請關上機門，並按下啟動/暫停按鈕，會繼續之前選擇的行程

取消行程

- 請將行程選擇鍵轉到“OFF”，以取消行程
- 等待2分鐘直至安全裝置消除門鎖

C. 預約功能按鈕

- 此按鈕可預約啟動洗衣行程，可設定到24小時後開始洗衣
- 設定預約功能，請依以下步驟：
 - 設定所需行程
 - 按下此鍵一次(顯示面板上顯示h00)，再按下此鍵以設定1小時後洗衣(顯示面板上顯示h01)，每按一次此鍵就會跳1小時，直至面板上時顯示h24，再按就會顯示“0”
 - 按下開啓/ 暫停按鈕以確認預約成功，時間倒數開始直至結束，行程即開始運作
- 將行程選擇按鈕轉至“OFF”即可取消預約功能

當產品運作中，若供應電源被切斷，特別記憶系統會記錄所選擇的行程，當電力恢復，產品會繼續停電時未完成之行程

i 按下啟動/ 暫停按鈕之前，選擇按鈕必需先選好，若選擇和行程不符，選擇顯示燈會先亮起，然後熄滅

D. 烘衣行程按鈕

- 自動洗衣/ 烘衣行程
依衣物種類選擇了洗衣行程後，請按此鈕選擇烘乾模式。洗衣結束後，會自動進行烘衣行程若洗衣行程和烘衣行程不相符，烘衣行程不會啟動

i 若烘衣量大於行程表中所指示的量，烘衣效果會較差

- 在烘衣行程開始前，想要取消此功能，請重複按下烘衣按鈕直至顯示燈熄滅，或將行程選擇鈕轉到“OFF”
- 單一烘衣功能
可依衣物布料分類選擇適當的烘衣模式 (與原設定不同的模式)，(除了毛料烘乾模式)
- 要取消烘衣功能，請按住烘衣行程鈕3秒

警告!
取消烘衣行程後，冷卻功能會開始，請等待10~20分鐘再打開機門

- 行程結束後，“END”會顯示在面板上，當門板鎖定顯示燈熄滅，即可以打開機門

i 可將行程鈕轉到“OFF”，以取消烘衣行程。請等待10~20分，讓產品冷卻，及門板鎖定顯示燈熄滅後，再打開機門

E. 髒污/快洗行程按鈕

此功能按鈕有二選項，可配合所選的行程選擇：

-快速按鈕

選擇^{Rapid}14-30-44 Min. 洗程後，再按髒污/快洗行程鍵  / R▷▷ 即可選擇快洗(14 /30 /44 分)的洗衣時間。

-髒污清洗按鈕

- 當選擇了行程，洗衣時間會自動顯示在面板上
- 此功能可選擇3種洗滌強度，以調整洗衣時間，依衣服量及髒污程度選擇

行程	L1 時間	L2 時間	L3 時間
運動衣物	1:17	1:47	1:57
全效洗程	1:17	1:47	1:57
棉質衣物	1:57	2:32	3:52

F. 選擇按鈕

可選三種不同選項

行程	預洗 	水旋風 	強力殺菌 
運動衣物	○	○	X
全效洗程	○	○	X
衛生殺菌	X	○	○
全效快洗	X	X	X
快洗	X	X	X
棉質衣物	○	○	○
精緻衣物	X	○	X
漂洗	X	X	X
排水脫水	X	X	X
毛料絲質	X	○	X
快速(洗+烘)	X	X	X
牛仔洗程	X	○	X

-預洗

- 對於比較髒污的衣物，可使用此選項
- 洗劑量建議使用洗劑包裝上標示量的20%

-水旋風

- 此選項，以大量水量達洗淨效果。結合新設計的槽內運轉，注水排水，讓衣物清洗非常潔淨，讓洗劑完全溶解，確保衣物洗淨效果
- 此功能是為了皮膚較細膩及敏感的人研發，因洗劑的殘留會造成過敏
- 此功能可用於小孩或非常髒污的衣物，需用較多的洗劑，或洗劑不易去掉的毛巾類等

-強力殺菌

- 使用60°C的洗衣溫度幫助去除髒污，整個洗衣行程保持在同一溫度下，達到深層潔淨的洗衣效果

G. 水洗溫度按鈕

- 此按鈕可改變洗衣溫度
- 為了不傷衣物布料，請勿提高超出行程預設的洗衣溫度
- 若選擇了冷洗，所有溫度顯示燈會熄滅

H. 脫水轉速按鈕

- 按下此按鈕就可以減低最高轉速，也可取消脫水
- 若衣物標籤沒有任何資訊，可選擇行程中最大的脫水轉數

 為了不傷衣物布料，請勿增加脫水轉速超過行程表中的最大範圍

- 重新啓動脫水轉速功能，按下脫水轉速鈕以調整脫水轉速
- 產品運作的狀況下隨時可調整脫水轉速，無需按暫停

 過多的洗劑會造成多量的泡沫，若洗衣機偵測到多量的泡沫，產品會排除脫水行程，或會增加水量及延長洗衣時間

 洗衣機設有電子平衡檢測裝置，防止脫水旋轉時的不平穩，也可降低產品的噪音及振動，延長產品壽命

G+H按鍵鎖

- 同時按住溫度選擇鈕及脫水轉速鈕3秒，產品會上鎖，可防止在行程中不小心按到其他行程
- 取消上鎖，也可以同時按住溫度選擇鈕及脫水轉速鈕3秒，或關上產品（轉至“OFF”）

顯示面板顯示產品運作狀況

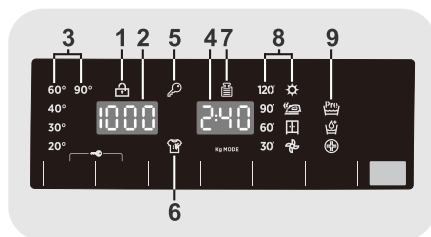

1)門板鎖定顯示燈

- 當機門完全關上時，顯示燈會亮起
- ⓘ 按下啟動/ 暫停按鈕前，請關上機門
- 機門關上，按下啟動/暫停按鈕時，指示燈會開始閃爍，隨後亮燈
- ⓘ 若機門沒有關好，燈會持續閃爍7秒，之後開始指令會自動消取。請確實關上機門，按下啟動/暫停按鈕
- 待門鎖顯示燈熄滅後再打開機門

2)脫水轉速顯示燈 1000

顯示所選行程之脫水轉速，可按按鈕作更改或取消

3)洗衣溫度顯示燈 30°C

顯示所選行程之洗衣溫度，可以按按鈕作更改。若選擇冷洗行程 (20~30°C)，所有顯示燈定是熄滅狀態

4)運轉時間顯示燈 2:40

- 當選擇了一行程，顯示燈將顯示該行程之運轉時間，依不同行程有不同的運轉時間
- 當行程開始運作，面板會顯示剩餘的時間
- 洗衣機會依標準量，自動計算行程所需的時間，行程運轉中也會依衣物量狀況，調整所需之時間

5)上鎖顯示燈

此顯示燈亮起時，表示按鈕被上鎖

6)髒污顯示燈

此顯示燈亮起時，表示已選擇運動/全效/棉質行程之按鈕

7)重量感知功能 (僅運動衣物/全效洗程/棉質衣物行程有此功能)

- 重量感知功能 (Kg MODE) 會在一開始數分鐘內偵測洗衣量，以調整運轉時間、水量、以及用電量
- 每一洗滌階段，"Kg MODE" 都可以第一時間偵測內桶之情況作以下調整

- 調整所需之水量
- 決定洗衣運轉之時間長度
- 依布料種類，控制清洗狀況
- 依布料種類，調整內槽轉速
- 辨識是否有皮革類，需要時會增加清洗時的水量
- 依洗物量調整脫水轉速，避免產品不平衡。

8)烘衣行程顯示燈

此顯示燈顯示烘衣模式:可選擇自動烘衣功能或自行設置烘衣時間。

①自動烘衣行程

- ☀ 特乾模式:適用於如毛巾、浴衣、大件或厚的衣服
- ☀ 熨乾模式:適用於烘衣行程結束後，需要熨乾的衣服
- ☀ 晾乾模式:適用於烘衣行程結束後，需要曬晾的衣服

②烘衣時間行程，可選:120/90/60/30 分鐘，用於選擇烘衣行程之時間。

③冷卻模式:在每次烘衣行程完成前10/20分鐘，"冷卻"顯示燈會亮起。洗衣烘衣進行冷卻

行程	特乾模式	熨乾模式	晾乾模式	冷卻模式	時間 (30-120分)
運動衣物	○	○	○	○	○
全效洗程	○	○	○	○	○
衛生殺菌	○	○	○	○	○
全效快洗	○	○	○	○	○
快洗 (14-30-40min)	○	○	○	○	○
棉質衣物	○	○	○	○	○
精緻衣物	X	X	X	X	X
漂洗	○	○	○	○	○
排水脫水	○	○	○	○	○
毛料絲質	X	X	X	X	X
牛仔洗程	○	○	○	○	○
毛料烘衣	X	X	2:00	X	X
混合烘衣	2:50	1:20	2:30	0:10	○
棉質烘衣	3:50	2:50	3:40	0:10	○
快速(洗+烘)	X	0:59	X	X	X

9)選擇顯示燈

選擇顯示燈會亮起時，顯示可選之選項

行程選擇功能說明

行程選擇功能表

行程	洗衣量 (MAX.) *	最高 °C	2 1		
			2	1	1
運動衣物	4	30°	●	●	●
全效洗程	4.5	40°	●	●	
衛生殺菌	6	60°	●	●	
全效快洗	9	40°	●	●	
快洗	14"	1.5	40°	●	●
	30"	2.5	40°	●	●
	44"	3.5	40°	●	●
棉質衣物	9	90°	●	●	●
精緻衣物	2.5	40°	●	●	
漂洗	-	-	△	●	
排水脫水	-	-			
毛料絲質	2	30°	●	●	
毛料烘衣	1	-			
混合烘衣	4.5	-			
棉質烘衣	6	-			
快速(洗+烘)	1.5	-	●		
牛仔洗程	3	40°	●	●	

行程選擇功能說明

請詳閱以下備註

*最大烘衣量為6Kg

當少數衣物有污漬，需要液態漂白劑處理，洗衣前去除污漬可以在洗衣機內進行，將漂白劑放入液體漂白容器中，並放入洗劑盒的格層”2”中，設定清洗行程

當行程結束時，將行程選擇鍵轉到”OFF”位置，加上剩餘的其他衣物並進行最適當的洗衣行程

● 只適用於預洗選項（預洗行程選項）

- 1) 選擇了行程後，面板會顯示建議的洗衣溫度，此溫度可按 °C 按鈕降低溫度
- 2) 可按髒污/快洗行程按鈕來調整洗衣時間及強度
- 3) 可轉動轉鈕，選擇快洗行程分別有14分、30分及44分
- 4) 自動烘衣行程

產品有個別不同行程，符合不同材質布料及髒污程度（請參閱功能行程表）

1. 洗衣行程

①運動衣物 (Sport)

此行程專為清潔不能以高溫清洗的運動布料衣物，清除運動後的髒污

ALL In One 科技 (ALL IN ONE technology)

洗衣機備有先進系統，高壓噴嘴，可將水及洗劑結合後噴在機內衣物中，此產品的特別運作馬達，在每一洗衣行程的開始運作時，以高壓噴嘴，將水及洗劑混合並噴在機內衣物中，洗衣行程運轉中，讓洗劑滲透進入纖維，去除髒污，並確保最好的洗衣效果

ALL In One 科技也會在注水時，利用高壓噴嘴清除殘留在衣物上的洗劑

②全效行程 (Mixed All In One)

此行程可混合不同布料及不同顏色衣物清洗，以最優化的內槽轉動及水位，讓洗滌及清洗達到最佳效果，適當的脫水轉速讓衣物不打褶。全靠標準全效行程，實現完整的潔淨洗衣行程

重要洗衣效果建議：

- 請將新的有色衣服分開洗至少5~6次
- 深色衣服如牛仔褲及毛巾應分開清洗
- 請將會褪色的衣物分開清洗

③衛生殺菌 (All Hygiene)

此行程利用溫度及清洗，有效消毒和抗過敏，減少洗劑殘留在衣物上，專為皮膚較容易敏感的人設計。適合洗滌棉質衣料，以60°C溫度洗衣，建議以少量衣物量洗滌

④全效快洗 (All In One 59 Min)

此行程可結合棉質及纖維洗滌，59分完成，使用產品最大容量及40°C溫度（或更低）。此行程也適用於輕微髒污衣物

⑤快速洗程 (Rapid (14-30-44 Min.))

此行程建議採用較少的洗衣量及髒污程度較輕的衣物。為免浪費，洗劑量請以正常量減量使用。選擇快洗可選14分，30分及44分

⑥棉洗衣物 (Cottons)

此行程適用於正常髒污棉質衣物，也是最有效的行程，結合能源及水的棉質洗衣

⑦精緻衣物 (Delicates)

此行程會降低槽內運轉時間，適合洗滌精緻衣物（內衣純棉），採用高水位的洗滌及清洗，以確保洗衣潔淨效果

⑧漂洗 (Rinse)

此行程將清洗3次，以中度脫水轉速（可調整或取消）適用於清洗任何纖維衣料，如手洗後之衣物

⑨排水&脫水 (Drain & Spin)

此行程結束排水及最大脫水運轉。也可按脫水轉速按鈕，取消或減少脫水轉速

⑩毛料絲質 (Wool & Silk)

使用柔和洗滌運轉，適合洗滌標示“可機洗”之羊毛及絲質之衣物

⑪牛仔褲類 (Jeans)

此行程適合洗滌耐磨牛仔洗程布料，達到高效清潔效果，且不傷布料彈性

2. 烘衣 (DRYING)

 警告：
進行烘衣前，請取出所有滾筒內的粉狀或液狀洗劑容器

烘衣運轉時，滾筒會改變運轉方向，以防此衣物糾結或烘更久時間，烘衣最後的10/20分會進行冷卻，以減少褶皺

①毛料烘衣 (Dry Wool)

低溫烘乾，適合烘乾羊毛類或較柔軟的衣物，減少布料的摩擦及刺感。建議烘衣前可翻動衣物。時間會依衣物量及選擇的脫水轉速設定。建議以少量衣物量1kg左右（約3件毛衣）

②混合烘衣 (Mixed (Low Heat)) (低溫)

混合烘衣之烘乾，建議使用低溫烘乾行程（請參閱衣物上的標示）

③棉質烘衣 (Cottons (High Heat)) (高溫)

棉質及麻質衣物之烘乾，可用高溫（請參閱衣物上的標示）

④快速 (洗+烘) (Rapid W&D 59 Min.)

適用於少量衣物（1.5 kg，約四件襯衫），或輕微髒污衣物的洗脫烘之快速行程，建議減少洗劑量，以免浪費

烘衣運轉

- 烘衣指示為一般提醒，可依實際使用經驗調整最佳烘衣效果
- 第一次使用烘衣功能，建議使用比指示更低的時間進行烘衣，以建立烘衣需求的等級
- 建議不要烘乾容易磨損之質料衣物如地毯，或極厚的毛織物，以免風管堵塞
- 建議以下列方式分類衣物：

-依衣物上之烘乾標示

- 可烘乾
- 可高溫烘乾
- 只能低溫烘乾
- 不能烘乾

 若衣物上沒有烘乾標示，請勿進行烘乾

-依容量和厚度

當洗衣量比烘衣量多時，將衣物以厚度分類（如分開毛巾和薄的內衣）

-依衣物之質料

棉/麻布：毛巾，草棉，床和桌布

合成纖維：女裝襯衫，襯衫，吊帶褲等人造纖維及棉質/合成纖維衣物



- 只烘乾已脫水的衣服

 正確烘衣方法

- 打開機門
- 請將適量衣物放入內槽，不要超出標示的烘衣量。大型衣物如床罩或較吸水的衣物如毛巾或牛仔褲，請將洗衣量減少
- 關上機門
- 選擇適當的烘衣行程
- 洗衣烘衣機有以下三種烘衣模式：

( 符號) 毛料烘衣：為低溫烘乾，適合羊毛類質料衣物

( 符號) 混合烘衣：為低溫烘乾，適合混合質料衣物

(   符號) 棉質烘衣：為高溫烘乾，適合棉質，毛巾織料，麻布料，麻織料等

- 選擇適合的烘衣模式：

 特乾模式 (EXTRA DRY)：適用於如毛巾、浴衣、大件或厚的衣服。

 熨乾模式 (IRON DRY)：適用於烘衣行程結束後，需要熨乾的衣服。

 晾乾透模式 (CUPBOARD DRY)：適用於烘衣行程結束後，需要曬晾的衣服。

- 若要選擇烘衣時間，請按下烘衣行程鍵，直到您要的時間顯示燈亮起

 選擇毛料烘乾行程，是無法選擇預設以外的烘衣模式

- 洗脫烘衣機會根據洗衣量及選擇的烘衣模式，計算烘衣所需時間及衣物剩餘之水份

- 請檢查水龍頭是否打開，排水管是否正確安裝

 警告：
請勿烘乾有墊子的羊毛衣料（如被子，防水外套等），及纖柔之布料。若衣物在滴乾狀態下，請減少衣物量以防止褶皺

- 按下啟動/暫停按鈕（面板會顯示烘衣剩餘時間）

 洗衣機會依標準量，自動計算行程所需的時間，行程運轉中也會依衣物量狀況，調整所需之時間

 烘衣進行時，滾筒運轉速度會較快以分散衣物及達到最佳烘衣效果

- 烘衣行程顯示燈會亮起，直到冷卻功能開始，對應的顯示燈將亮起
- 行程結束後，面板會顯示“End”，5分鐘後產品會在待機模式
- 請將選擇鈕轉到“OFF”，關上產品
- 打開機門，並取出衣物
- 關上水龍頭

取消烘衣行程

- 取消烘衣行程，請按住烘衣行程鈕3秒

 警告：
取消烘衣行程後，冷卻功能會開始，請等待10/20分鐘再打開機門

為了使產品運轉正常，請勿在烘衣運轉時中斷烘衣行程

6. 故障代碼

若發現洗衣烘衣機功能異常，請參閱簡易說明，包含了實用小技巧，如何排除一般錯誤代碼：

故障	原因及處理
E2	產品不能注水
	請檢查水龍頭開關是否打開
	請檢查排水管是否有扭曲、打結或卡住
	檢查排水管是否安裝在正確高度(參閱安裝說明)
	關上水龍頭，拆下洗衣機背面的管子，檢查防沙濾網是否清潔及沒有堵塞
E3	洗衣時不能排水
	請確認濾網沒有堵塞
	請檢查排水管是否有扭曲、打結或卡住
	請檢查排水系統是否有被堵塞，水流是否暢通，試著排出槽內的水
E4	泡沫及水太多
	請檢查是否正確使用洗劑用量及洗劑種類是否適用於此洗衣機
E7	機門問題
	請檢查機門是否正確關上
	請檢查槽內衣物是否阻礙機門關上
	若門被鎖上，請關上產品電源，拔掉插頭，等待2-3分鐘後再打開機門
其他代碼	請關上產品電源，拔掉插頭，等待幾分鐘後再啟動洗衣機，選擇行程，若仍出現錯誤代碼，請直接聯絡服務中心

其他異常

故障	原因及處理
洗衣機/ 無法作動	請檢查電源是否插上功能正常的插座
	請確認電源是否開啓
	請檢查牆壁插座是否可正常使用。可使用其他電器（如燈）進行測試
	機門是否關上，請重新打開再關上
	請檢查是否有正確選擇行程，產品是否有正確啓動
洗衣機/ 周圍漏水	水龍頭和水管間連接的墊片可能洩漏，請重新更換並鎖緊水管、水龍頭之連接
	請檢查前濾網是否已正確關上
洗衣機/ 無法脫水	產品有一檢測系統，保護產品在脫水前因不平衡行受到損壞。可能是以下原因： ● 產品嘗試平衡內槽，增加脫水時間 ● 減低脫水轉速以減少振動及噪音 ● 脫水運轉中止以保護產品及衣物
	水管內的水可能沒有完全排出，請等待幾分鐘，若問題仍然不能排除，請參閱 Error 3
	請檢查選擇的選項，以及其脫水之反應
	過多的洗劑會影響脫水運轉，請檢查是否正確使用洗劑量
脫水運轉中 有強烈震動 及噪音	洗衣機可能沒完全平放，請參閱P4安裝說明，並請確認調整腳
	請檢查搬運螺絲、墊片、隔管等是否完全拆下
	請檢查洗衣機槽內是否沒有異物(硬幣、鏰子、按鈕等)

故障排除

使用環保洗滌劑無磷酸鹽可能會產生以下情況：

-洗衣結束後會殘留白色粉狀(沸石)在衣物上：這是正常的，因布料不吸粉狀且顏色不變若要去除白色粉狀，可選擇清洗行程。下次使用時可使用較少量的洗劑

-最後清洗有泡沫：並不代表清洗效果不佳的，下次使用時可使用較少量的洗劑

-大量泡沫:由於洗劑有陰離子表面活性劑，在衣物上較難去除不需再次清洗衣物以去除泡沫

建議使用專用清潔劑保養產品

若問題仍然存在，或者疑似故障，請立即聯繫服務中心

建議您使用服務中心有供應的原廠之零配件

保證卡

- 自購買日起保固一年。正常使用下發生故障，可享櫻花服務人員Sakura Care免付費到府檢修；但購買之商品使用於營業用途、商業租賃或經第三人維修者，不在免費維修範圍內。
- 保證逾期如有故障或交換零件，酌收工本費。保證期限內如因天災、地變、不可抗拒之災禍或人為因素等，致使零件損壞，零件酌收材料費。
- 為了確保您的權益，請記得加蓋經銷商店章，並填寫購買(安裝)日期，妥善保管。
- 建議您上網www.svago-kitchens.com.tw或撥打0800-021818服務專線註冊成為會員並登錄產品序號，以保障您的權益。

用戶姓名/

地 址/

品 名/

製造號碼/

安裝日期/

經 銷 處/



SAKURA

台灣櫻花股份有限公司

台中市大雅區42854雅潭路四段436號

服務專線 0800-021818

www.svago-kitchens.com.tw

全台服務電話

台北：(02)26942345
基隆：
桃園：(03)3522190

新竹:(03)5315112
中彰投:(04)25658568
嘉義:(05)2373826

台南:(06)3554563
高雄:(07)7862555
屏東:(08)7374777

宜蘭:(03)9518411
花蓮:(03)8522346
台東:(089)321547

澎湖:(06)9219133
金門:(082)332040