

svago®

嵌入式電烤箱

ELECTRIC BUILT-IN OVEN

使用安裝說明書

總代理：台灣櫻花股份有限公司



FDT1007A

目錄

1. 前言.....	3
1.1 產品聲明.....	3
1.2 安全警告.....	3
1.3 安全事項.....	4
1.3 重要提醒.....	4
2. 產品介紹.....	5
2.1 技術規格.....	5
2.2 功能說明.....	5
2.3 配件.....	7
3. 產品操作.....	8
3.1 時間設定.....	8
3.2 烤箱啟動與關閉.....	8
3.3 手動模式.....	9
3.4 鬧鐘功能設定.....	9
3.5 半自動烤程設定(依烹調時間設定).....	9
3.6 半自動烤程設定(依烹調時間設定).....	9
3.7 全自動烤程設定.....	10
3.8 其他.....	10
4. 產品安裝方式.....	11
4.1 安裝尺寸.....	11
4.2 安裝方式.....	11
4.3 通風口.....	12
4.4 烤箱線路連接.....	12
4.5 燈泡更換.....	12
4.6 門板拆卸.....	13
5. 清理及保養.....	14

感謝您選購櫻花SVAGO產品。我們誠摯希望您享受產品所提供的多種功能。在使用本產品前，請務必詳讀本使用說明手冊，並存放以日後備用。

1. 前言

1.1 產品聲明

當您打開烤箱的包裝時，請先確認烤箱無任何異常，若有疑問，請勿使用或連絡服務人員處理。

請勿將塑膠袋、保麗龍或釘子放在幼童可接觸之處，以免產生危險。



1.2 安全警告

- 因烤箱內絕緣板上所使用的黏膠，在第一次使用烤箱時，會產生一些異味，請將烤箱設定為傳統烹調模式250度C下運轉90分鐘，以去除烤箱內的異味及油漬。並稍待氣味散去後，再將食物放進烤箱。
- 本產品在使用時，請避免接觸到加熱原件，以免燙傷，並避免8歲以下的兒童接觸及使用烤箱。
- 避免讓孩童及產品知識不足的人使用本電器，造成不必要的傷害。若需使用，必須請充分了解本產品之人員教導使用。
- 如果表面出現裂痕，請立即關閉電源以免發生觸電。
- 更換烤箱燈泡時請將電源關閉避免發生觸電。
- 請依照相關線路規範安裝切斷電源的裝置。
- 固定線路中必須依照相關線路規定加裝全電極斷電裝置。
- 若電源線損壞，請連絡相關的技術人員，說明產品型號及問題。
- 請勿使用具腐蝕性的清潔劑或尖銳的刮刀清理烤箱，避免刮傷玻璃表面及造成玻璃碎裂。
- 請勿使用蒸氣清潔機清潔烤箱。
- 請將烤箱置於通風的環境中。

1.3 安全事項

- 請勿赤腳使用本烤箱及以濕手或濕腳接觸烤箱。
- 請避免於烤箱使用期間開關烤箱門。
- 本產品應由專業服務人員進行安裝更換。
- 請務必待烤箱冷卻後再接觸烤箱高溫之處，避免燙傷。
- 長時間不使用本烤箱時，請記得拔掉插頭。

1.4 重要提醒

- 安裝電烤箱時，請務必將櫥櫃背板移除，以利機體散熱。
- 烤箱後方必須留有至少45 毫米的間隙。
- 安裝烤箱時，請勿使用廚具面板。

2. 產品介紹

2.1 技術規格



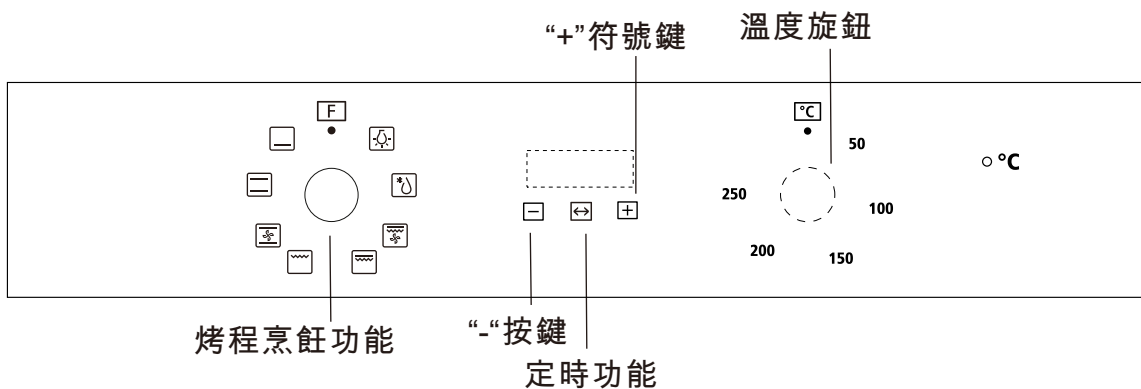

型號	FDT1007A
電壓/頻率	220/60Hz
最大功率	2800 W
產品尺寸(深×寬×高)mm	595X575X595mm
容量	65 L

本產品遵守台灣限用物(RoHS)法令規章，揭露路徑：官網\產品專區\品牌\產品種類\選擇XX機型\RoHS圖示

2.2 功能說明



符號	功能說明
	烤箱照明燈：可以讓使用者不需開啟烤箱即可觀察烹調進度。所有烹調功能下烤箱燈都會開啟。
	解凍：使用室溫空氣循環讓冷凍食材可以加速解凍。其為溫和而快速的方式，能有效減短冷凍熟食與內含乳霜食品的解凍時間。
	下火加熱：在烤箱底部的隱藏式元件將對食材的底部提供集中而不會燒焦的熱源。其適用於慢火烹調的菜色，像是砂鍋類食譜、燜燉類的菜色、脆皮的糕點及比薩等。
	上下火烹調：烤箱必須事先預熱至所要的溫度，上下火會同時一起加熱食材。若要有最佳的效果，請將食材放置於單一層架上。烹調的溫度可以設定在攝氏50度至250度之間。

	<p>上下火+旋風：結合風扇與上火與下火加熱，提供更好的熱力穿透效果。注意：本功能適合以較高的溫度燒烤或烘烤。</p>
	<p>上燒烤：將烤箱頂部直接向下對食材烘烤加熱。</p>
	<p>雙重燒烤：內部的輻射式元件與頂火會同步加熱。適用於燒烤較大量的食物。</p>
	<p>雙重燒烤+旋風：內部的輻射式元件與上火會同步加熱，並搭配風扇運轉提供更好的熱穿透效果。</p>

2.3 配件

烤架：將食物直接放置於烤架或以盤子、蛋糕盤裝盛後，再放置於烤架上以進行烘烤及燒烤。

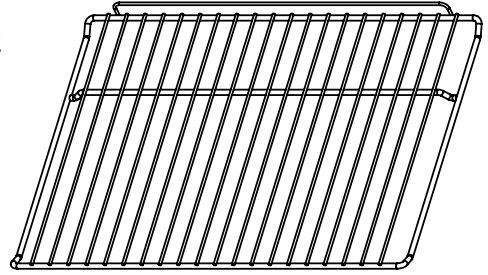

烤架：烹調體積較大的食材時，可將層架拆除，並將盤子或托盤放置於烤箱底部(適合於燒烤模式使用)。

注意：將盤子或托盤放置於烤箱底部時，請勿使用包含下加熱的行程，以免造成危險。

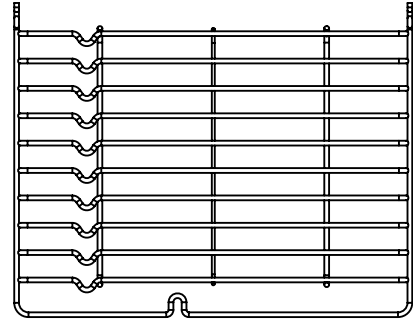

萬用烤盤：適合烹調蛋糕、糕點、冷凍食物等大量食物，或蒐集油脂與肉汁。

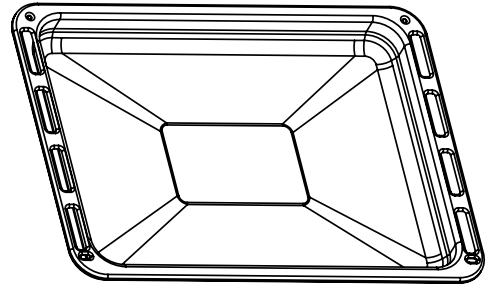

注意：

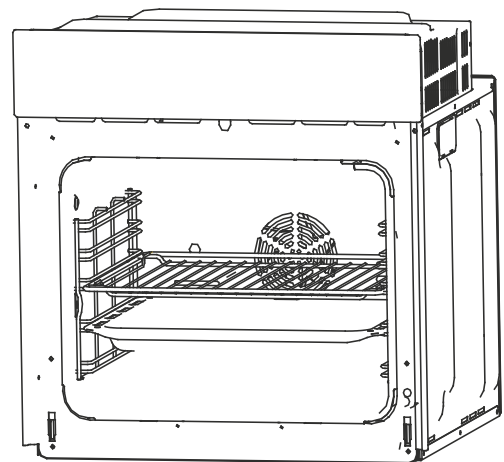

要確保烤箱的烤架能安全運作，請務必將烤架正確放置在兩側的固定層架上。確保當移出烤架或烤盤時，高溫的食材不會滑落。



3. 產品操作方式



當烤箱第一次接上電源時，螢幕會顯示「12.30」。接著會有一聲嗶嗶聲且「12」
「.」會開始閃爍。請在使用烤箱之前確實輸入正確的時間。請注意：此烤箱為24小時的時鐘，例如下午兩點顯示為14.00。

3.1時間設定

- 1>按「+」「-」鈕調整小時。
- 2>按「」確認小時設定。
- 3>按「+」「-」鈕調整分鐘。
- 4>按「」確認分鐘設定，顯示螢幕進入待機模式。

註：如果顯示幕沒有閃爍，請同時按住「+」「-」鈕3秒鐘以上來調整時間。

3.2烤箱啟動與關閉

如果計時器在待機模式下，請按住「」3秒鐘以上，計時器就會進入手動模式，且「」符號會持續亮起。

- 1>設定烹調功能與溫度。
 - 2>設定時間功能，接著烤箱就會啟動。
- 如果您設定Dur或End，則在烹調完之後烤箱會自動關機。
如果您使用手動模式或設定定時器時，請在烹調完之後將烹調功能與烤箱溫度鈕轉到「0」位置，並按住「」與「+」3秒鐘以上來回到待機模式。

註：在手動模式下，按「」可以進入時間功能設定，這項功能設定的順序是手動模式 – 定時器 – Dur – End – 手動模式。

3.3手動模式

手動模式下只有時間與「」符號會亮起。烹調時間需由使用者調整。

註：在手動模式下為確保不會忘記關掉烤箱，在5小時之後若未按下任何一個按鈕，計時器會每秒鐘閃爍一次，提醒您烤箱會進入待機模式。10小時之後，烤箱自動進入待機模式。

當計時器在手動模式下閃爍時，如果您想要繼續使用烤箱，就請按任何一個按鈕來重設計時器。或者如果不使用烤箱時，請同時按住「」與「+」3秒鐘以上來進入待機模式。



3.4鬧鐘功能設定

這項功能可用在調整時段完成時發出的警示聲。請依循下列步驟設定：

1>按「」鈕選擇鬧鐘功能。「」符號會閃爍。

2>用「+」「-」鈕調整時間。。按「」鈕確認。

當此「」符號會開始亮起，鬧鐘功能設定完成。

3> 時間到時，鬧鐘即會發出警報聲且螢幕上的「」符號會閃爍。按任何一個鈕3秒鐘以上便可關掉鬧鐘功能，且螢幕上的「」符號會消失。



如果不用烤箱時，請同時按住「」與「+」3秒鐘以上來進入待機模式。

3.5半自動烤程設定(依烹調時間進行設定)

此功能為使用在預設的烤程時間內進行烹調，烹調前請先將食物放進烤箱，並調整烹調功能及溫度。烹調時間最大的設定值為10小時。

1>在設定烹調時間之前，按下「」鈕直到計時器螢幕上顯示「Dur」為止。

2>選擇「+」「-」鈕調整烹調時間。

3>按「」鈕確認，時間、「A」與「」符號會顯示於螢幕上，烤箱在此時亦開始運轉。

4>在設定的時間結束時，計時器會停止並發出警示聲。同時，螢幕上的「A」符號會開始閃爍。在將烹調功能與烤箱溫度鈕轉到「0」位置之後，按住任何一個鈕(時間不超過3秒鐘)，警示聲即會停止。



按住「」超過3秒鐘可將烤箱設定為手動模式。

3.6半自動烤程設定(依結束時間進行設定)

此功能為使用於預設結束時間之內進行。烹調前請先將食物放進烤箱，並調整烹調功能及溫度。

1>在設定烹調時間之前，按下「」鈕直到您看到計時器螢幕上出現「End」為止。

2>選擇「+」「-」鈕調整結束時間。(請參考正確時間設定的說明)。





3>按「」鈕確認，時間、「A」與「」符號會顯示於螢幕上，烤箱在此時亦開始運轉。

4>在設定的時間結束時，計時器會停止並發出警示聲。同時，螢幕上的「A」符號會開始閃爍。在將烹調功能與烤箱溫度鈕轉到「0」位置之後，按住任何一個鈕(時間不超過3秒鐘)，警報聲即會停止。

按住「」超過3秒鐘可將烤箱設定為手動模式。

3.7全自動烤程設定

此功能可依據所需的烹調時間及結束時間進行烹調。烹調前請先將食物放進烤箱，並調整烹調功能及溫度。

- 1>按下「」鈕直到計時器螢幕顯示「Dur」為止。選擇「+」「-」鈕調整烹調時間。按「」鈕確認，時間、「A」符號會顯示於螢幕上。
- 2>按下「」鈕直到計時器螢幕顯示「End」為止。選擇「+」「-」鈕調整結束時間，按「」鈕確認，時間、「A」符號會顯示於螢幕上，「」符號則會等待烹調開始後即消失。



結束烹調時間最多為23時59分。

將設定的結束時間減掉烹調所需時間時，烤箱就會開始運轉，並且會在設定的結束時間時停止。計時器會發出警報聲，「A」符號會開始閃爍。在將烹調功能與烤箱溫度鈕轉到「0」位置之後，按住任何一個鈕(時間不超過3秒鐘)，警示聲即會停止。

按住「」超過3秒鐘可將烤箱設定為手動模式。

請注意：一旦設定全自動烤程模式，所有的時間將無法更動。若有調整時間，即會取消自動烤程模式並進入對應的模式。如需要重設自動烤程模式，需停止目前的模式設定，並依照以上步驟再次設定。

3.8其他

- 1>在設定各時間功能時，若5分鐘內未進行任何動作，即會回歸到手動模式。
- 2>在設定各時間功能時，按住「」鈕3秒鐘以上，即可以取消目前的設定並進入手動模式。
- 3>在時間功能設定期間，同時按住「+」與「」鈕3秒鐘以上，烤箱會發出嗶嗶聲，且目前的時間功能將被取消並進入待機模式。

4. 產品安裝方式

請將烤箱安裝到廚具中保留給烤箱的空間裡；這個空間可在流理台下或立櫃中。請用烤箱上的兩個固定孔用螺絲將烤箱固定(固定孔位於烤箱內側)。為保留適當的通風空間，請在固定烤箱時注意應遵守的各項尺寸與距離。

4.1 安裝尺寸

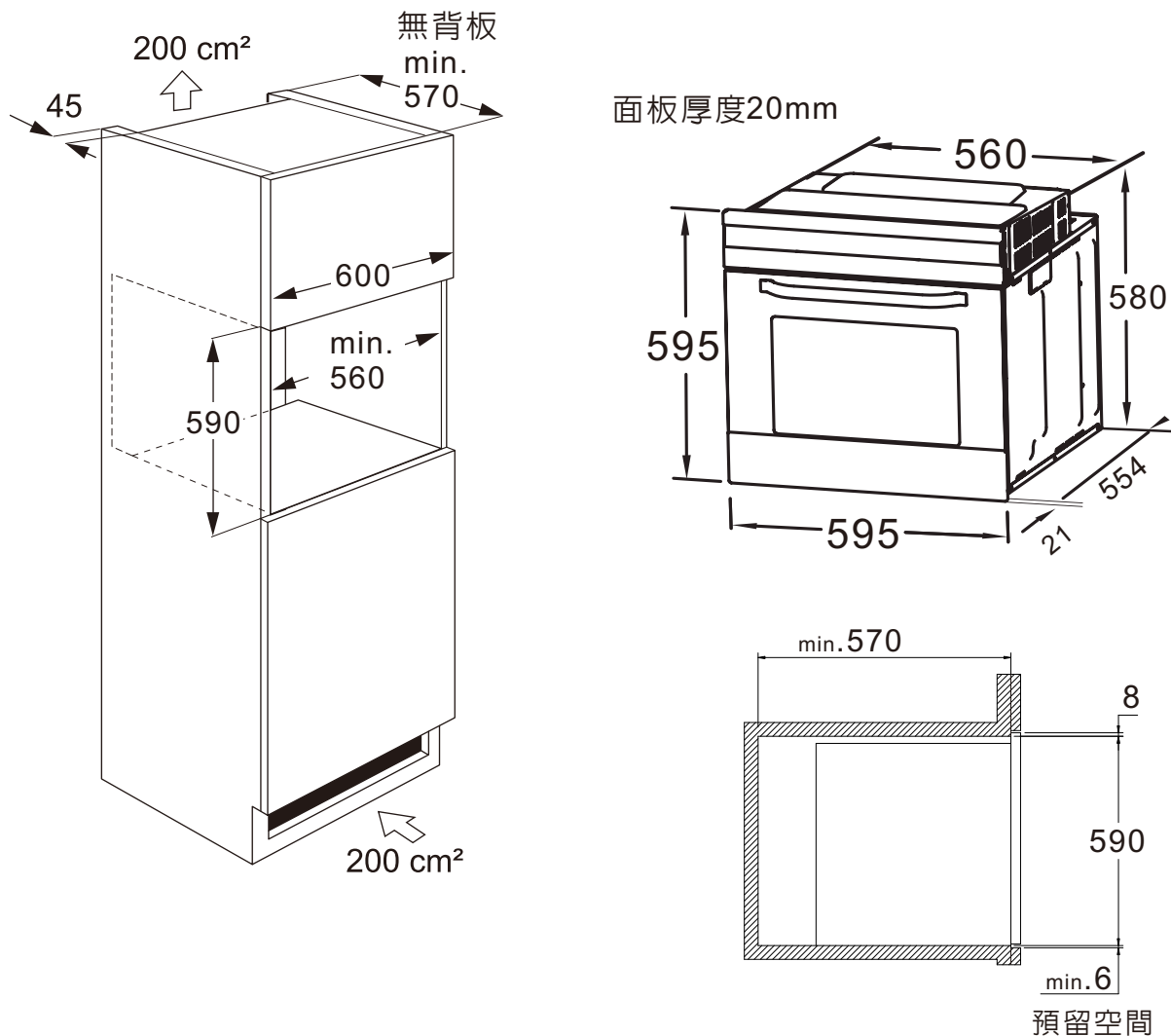

說明：

1. 所有尺寸僅可稍大，不可過小。
2. 櫥櫃不含電源開關或插座。

註：隨貨所附的配件數量視您所購買的機型而定。

4.2 安裝方式

1. 將本產品置入櫥櫃中。
2. 將烤箱門打開並取下位於烤箱支架兩側2根螺絲的橡皮套。
3. 以2根螺絲將烤箱固定在廚櫃中，並對準烤箱支架上的螺孔。
4. 烤箱固定在廚櫃後，將橡皮套裝回。

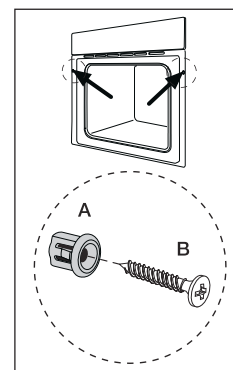

4.3通風口

當烹調結束、暫停或待機時，如果烤箱的中心溫度超過75°C，冷卻風扇就會持續運轉15分鐘。當烤箱的中心溫度低於75°C，冷卻風扇即會停止。

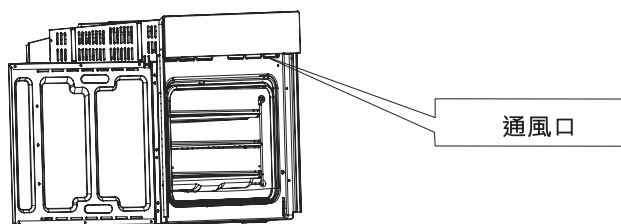

4.4烤箱線路連接

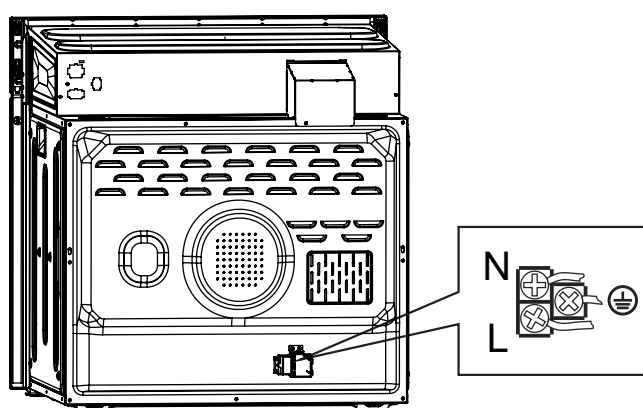

4.5燈泡更換

- 1>將烤箱的電源線拔掉或關掉烤箱電路斷路器。
- 2>將玻璃燈罩往逆時鐘方向轉取下，並更換以下規格的燈泡
25-40W/220V-240V、耐熱300°C的鹵素燈泡。
- 3>將玻璃燈罩裝回去。

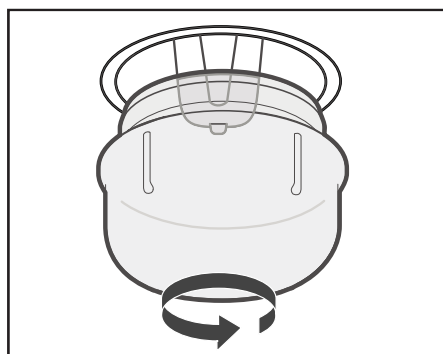

4.6 拆卸烤箱機門 (非必要)

拆卸烤箱機門能讓您更方便迅速地進行清潔保養 *

拆裝機門時請務必小心，避免受傷或造成機門 / 玻璃損壞。

要移除烤箱機門時，可將機門開啟至最大角度，然後將固定扣下壓。(如圖1)



圖 1

將烤箱機門關閉至約15°，將門片上提並將慢慢的把門拉離烤箱。(如圖 2)。

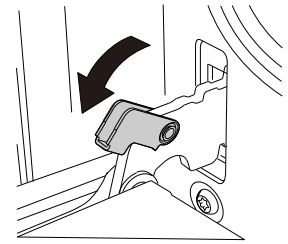

圖 2

將門片平放 (門把在下並朝向自己)，將你的手放在玻璃上，將玻璃往前拉。(如圖3)

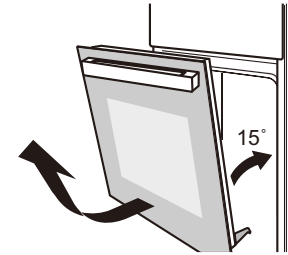

圖 3

將玻璃微向上提約25°已讓玻璃由門片上分離。(如圖4)

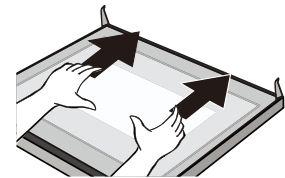

圖 4

將玻璃依照圖5箭頭指示方向推並從門托上輕拉出。

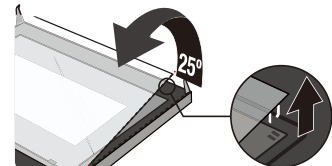

圖 5

將最外側玻璃移除後，依照圖6取出下層玻璃。

完成清潔後，請再依序將玻璃及機門裝回。

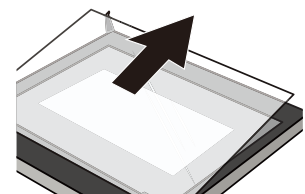

圖 6

5. 清潔與保養

為求良好外觀與可用性，請務必保持烤箱的清潔。

- 烤箱中與食物接觸的部位必須要定期清理。
- 在進行任何保養與清理工作之前請先拔掉插頭或關閉電源。
- 將所有控制功能切換到OFF(關)位置。
- 微溫的烤箱較容易清理。並使用濕抹布、軟刷或海綿清潔烤箱表面，之後再擦乾。若油漬較重時，請用溫水或不具腐蝕性清潔用品清潔。
- 清理烤箱門的玻璃時，請勿使用腐蝕性的清潔產品或鋒利的金屬物品，避免造成表面刮傷或玻璃損壞。
- 請勿讓酸性物質(檸檬汁、醋等)沾到不鏽鋼部位。
- 請勿使用高壓清洗機具清理烤箱。烤盤可用溫和的清潔劑清洗。
- 建議可讓烤箱於200°C下運轉15分鐘，以將表面的殘留物質溶解。

本家電是依歐盟法規2012/19/EU 廢棄電力及電子設備WEEE 標示。透過確保本產品被正確丟棄，將能避免因為不適當的廢棄處理對於環境與人體健康造成的負面影響。本產品上的標章說明本產品不應以家庭廢棄物方式處理。其應交由合適的收集點以進行電力及電子設備的回收。要丟棄本產品必須依當地環保法規及廢棄物規定進行。關於本產品的處理、回收與再利用，請與當地市政府家戶廢棄物丟棄主管單位或是您購買的店家洽詢。





SAKURA

台灣櫻花股份有限公司

台中市大雅區42854雅潭路四段436號

服務專線 0800-021818

<https://import.sakura.com.tw/>