



櫻花除油煙機

# 使用按裝說明書

## OPERATING INSTRUCTION

親愛的顧客：

- 謝謝您的惠顧，讓我們有機會為您府上提供櫻花除油煙機產品，並針對噪音、排油煙力加以改良讓您用得更舒適、更安心。
- 若對本產品有任何使用上的疑問，或需要服務的地方，請洽櫻花各地方分公司服務站或經銷商(各地分公司服務站地址及電話參閱封底)。
- 此機型沒有櫻花永久免費送網服務。

## 目 錄

1	外型尺寸	P 2
2	部品名稱	P 3
3	按裝原則	P 4
4	按裝施工說明	P 5
5	使用方法	P 7
6	使用注意事項	P 7
7	保養	P 7
8	異常狀況之處理	P 8
9	R905 配線圖及性能表	P 9
10	R605 配線圖及性能表	P 10

※本說明書內示意圖樣僅供參考，實際以實體為主。

## 1 外型尺寸

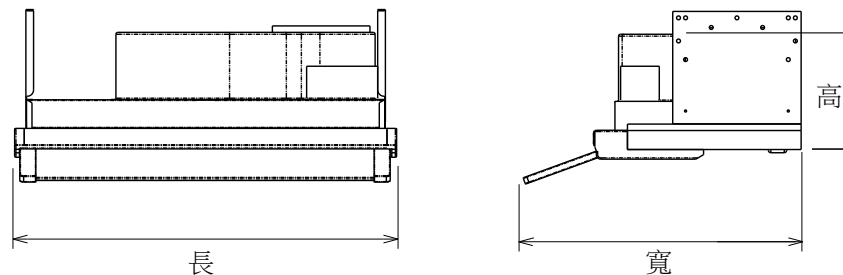



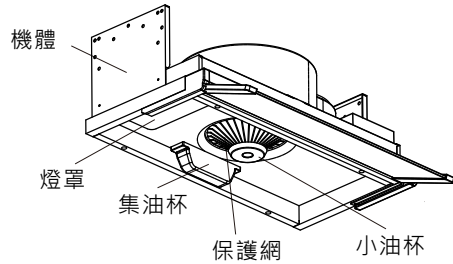

機 型	外型尺寸(長×寬×高)
R905	600mmx430mmx180mm
R605	600mmx430mmx180mm

## 2 部品名稱

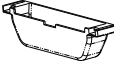

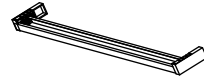
### ■ 附屬零件

名稱	簡圖	數量
油杯		1個
風管座		1個
說明書		1本
封板組		
螺絲包		

## 3 按裝原則

- 除油煙機按裝支周圍，應避免門窗過多而產生空氣對流太大，則無法發揮其除排煙之效果。(圖3-1)
- 除油煙機按裝於爐台之正上方。(圖3-2)
- 按裝後之機體不能歪斜應保持水平，否則集油盤(或集油杯)內積油將傾向單邊而溢出機體外。(圖3-3)
- 排風出口至機體之距離，應儘量避免過長，以免氣流擠壓於管內，影響其排風效果。
- 抽油煙機之按裝高度係以爐面至機體前緣端面之距離，參考高度為65~70cm。(圖3-4)
- 排油煙機按裝時，排油煙機之排氣不得排入由燃燒瓦斯或其他燃燒的器具之排煙管道內。
- 電氣安裝：
  - 電源一定要使用額定電壓。
  - 油機按裝時需先接合接地線再插電源線；反之拆離時先拆電源線，在拆接地線。
  - 請勿將接地線接於水管、瓦斯管或電話線等，以避免危險。
- 機體不可使用膠黏劑為固定方式，因膠黏劑不視為可靠的固定方式。

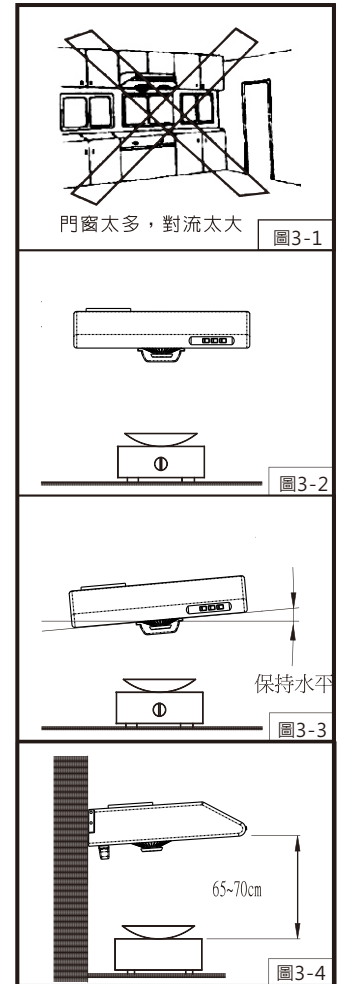

## 4 安裝施工說明

1. 打開紙箱檢視說明書、油杯、風管座...等附屬配件是否齊全。

2. 按裝前先接上電源操作開關上之各項功能是否正常(馬達運轉、照明)。

3. 按裝時，請將封板組取出，將兩側封角插入機體後端左右固定孔內(圖4-1)，再將機體推置於安裝位置上，在左右側吊板上選擇適當孔位各以3枝4X16L螺絲套上平華司，將機體固定廚櫃側板上。(圖4-2)

4. 懸掛後，機體要保持一定水平。按裝原則裡第3項業已敘述)

5. 出風口安裝(選配)。(圖4-3)

5-1.若使用鋁風管安裝：

將鋁風管套入風管座，纏繞電工膠布，拉伸鋁風管至所需長度及固定於排氣孔上。

5-2.若使用活性炭濾網組安裝：

安裝活性炭濾網組於出風口，建議四個月進行更換，若重度使用則縮短更換週期。

6.機體按裝完成後，請務必做好接地工程。

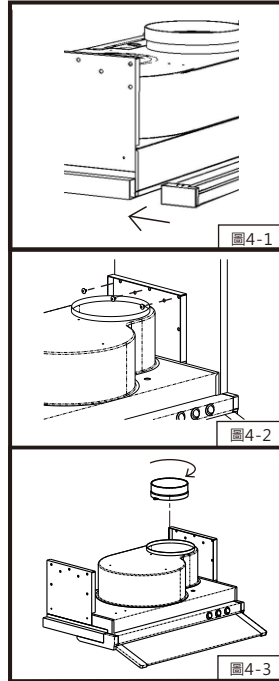

7. 按裝時，請將封板組與機體後緣接合，靠牆壁貼合安裝，市售廚櫃尺寸有些許差異，各部安裝尺寸如下：

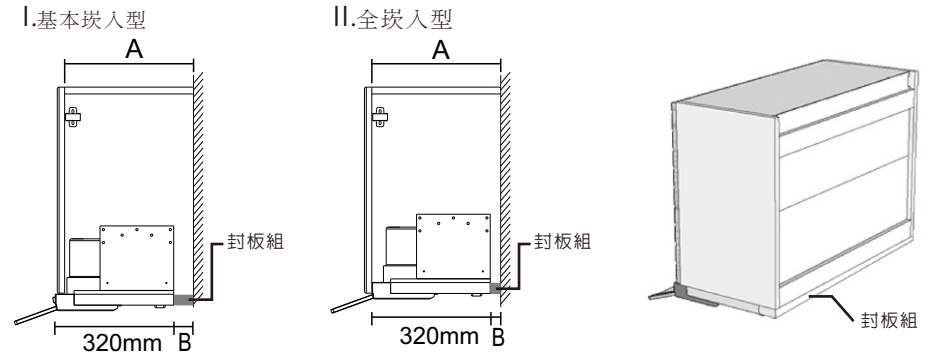

	I. 基本嵌入型(開關外露型)			II. 全嵌入型(開關隱藏)
市售廚櫃種類	350mm	340mm	進口廚櫃12"	350mm
廚櫃深度含門板 (mm) 圖示A	370mm (350+20門板厚)	360mm (340+20門板厚)	320mm (300+20門板厚)	370mm (350+20門板厚)
機體深度 (mm)	320mm	320mm	320mm	320mm
選配封板組尺寸 (mm) 圖示B	50mm	50mm	免用	27mm
安裝後位置	開關鉸與廚櫃 門板對齊	開關鉸凸出廚櫃 門板外10mm	開關鉸與廚櫃 門板對齊	開關鉸隱藏於 廚櫃內

註：其他規格外尺寸，可專案變更封板尺寸搭配。

## 5 使用方法

◎操作說明：



使用時，將擋煙玻璃拉出，以掀動方式控制功能(圖示)

## 6 使用注意事項

- 當拆洗保護網時，請勿開機使用。
- 使用中欲換燈泡時，請將電源插頭拔掉約20分鐘，待燈泡溫度冷卻後再更換，以免燙傷。
- 除清洗保護網外，非專業人員嚴禁本機內部拆卸。(含第八項異常狀況處理)
- 嚴禁鍋中燃火(當烹調燒酒雞之類食物，嚴禁鍋中燃火，以免燒壞機體)。
- 機體嚴禁用水直接沖洗或浸泡在水裡，以免產生漏電或損壞馬達。
- 集油盤(或集油杯)嚴禁使用強酸或強鹼之清潔劑浸泡清洗；建議使用洗衣粉、肥皂粉、洗碗精、沙拉脫清洗。
- 當排油煙機配合燃燒瓦斯或其他燃料的器具同時使用時，室內應有良好的通風。
- 若未依說明書執行清潔可能引起火災之危險。
- 不可在排油煙機下方直接燃燒。注意:當與烹飪器具一起使用時，可觸及部件可能變熱。
- 排出的氣體不得藉由瓦斯或其他燃料之排氣通道釋出。
- 需適當調整以使廢氣完全排出。
- 本電器不預期供生理、感知、心智能力、經驗或知識不足之使用者(包含孩童)使用，除非在對其負有安全責任的人員之監護或指導下安全使用。
- 孩童應受監護，以確保孩童不嬉玩電器。

## 7 保養

為發揮本機最佳性能，延長其使用壽命，應經常注意保養。

※保養維修時應將插頭拔掉!

A.常保機體外部潔淨：

使用後請用乾布或沾有中性清潔劑之抹布，擦拭機體外殼與中架板，經常保持乾淨以維護其美觀及衛生。

B.清除積存之油污：

當集油盤(或集油杯)內所盛之油污已達八分滿，須隨時將油污倒掉，以免有溢出的可能。(集油盤、集油杯如何拆裝請參閱使用方法中敘述。)

## 8 異常狀況之處理

- 使用中發現異常狀況時，請將開關電源切掉，並就近洽櫻花牌分公司服務站或經銷商至府上維修。
- 處理異常狀況時請將開關電源切掉。

狀況	原因及處置方法	使用工具
電源線損壞	若電源線損壞時，必須由製造廠或其他服務處或具有專業資格的人員更換以避免危險。 ※請就近洽櫻花分公司服務站或經銷商至府上維修。	十字起子 尖嘴鉗
燈亮馬達不轉	A.拆下保護網，用手轉動風葉，如轉不動查看風葉是否卡住。若是，請更換整組馬達風機組。 B.如風葉用手輕動皆能運轉自如，則是電容器的問題： 1.先看起動線(黃色電線)是否脫離電容器(參考配線圖)。 2.起動線沒脫落，就是電容器已損壞，必須換電容器。 C.如按下馬達按鈕，馬達稍運轉即停止，而於馬達處可聞到一股燒焦的臭味，則為馬達燒毀，必須更換整組馬達風機組。	1/4"扳手 十字起子
中架板外緣漏油	A.拆下保護網，查看入風口流道與風胃是否密接受當。 B.查看風管座與風胃之結合處是否漏油；如是，即用油漆或強力膠予以補填。	十字起子
機體震動	A.查看馬達是否鎖緊。 B.如馬達已鎖緊，則是風葉受損，不平穩轉動時會產生震動，應更換風葉。	1/4"扳手 十字起子
吸力不強	A.除油煙機與爐面的距離太高。 B.除油煙機周圍環境門窗通風多，對流太大。 C.除油煙機裝置在窗戶處所導致，最好在除油煙機後部下方放一塊三夾板(防火質)，與除油煙機後部對齊，遮其窗戶之凹處。 D.參考按裝原則及按裝注意事項進行按裝。	
機體裝設歪斜	A.如係左右歪斜則由吊鐵調整左右高度。 B.如係向前傾斜，則由木螺釘再行鎖入牆壁，或查看吊鐵固定於機體的螺絲是否鬆落。	十字起子

9

## R905 配線圖

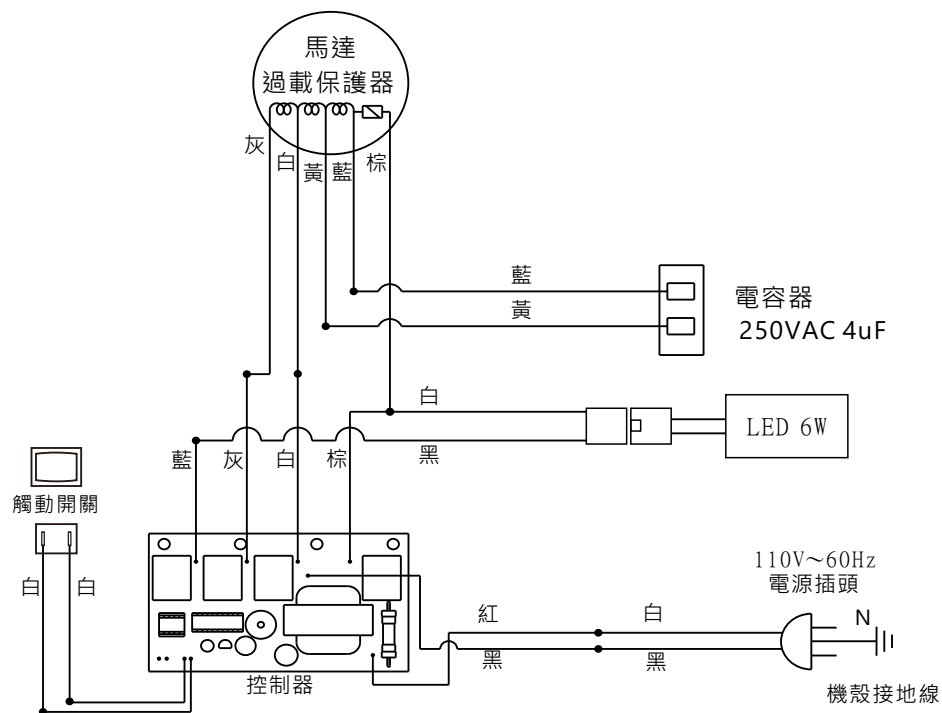

## ■ 性能表

額定電壓 ~ 額定頻率	110V ~ 60Hz
傳 動 方 式	單馬達
出 風 口 徑	∅ 150
照 明	LED 6W
調 速	高速 低速
迴 轉 速	1600 RPM 1150 RPM
馬 達 耗 電 量	95W

10

## R605 配線圖

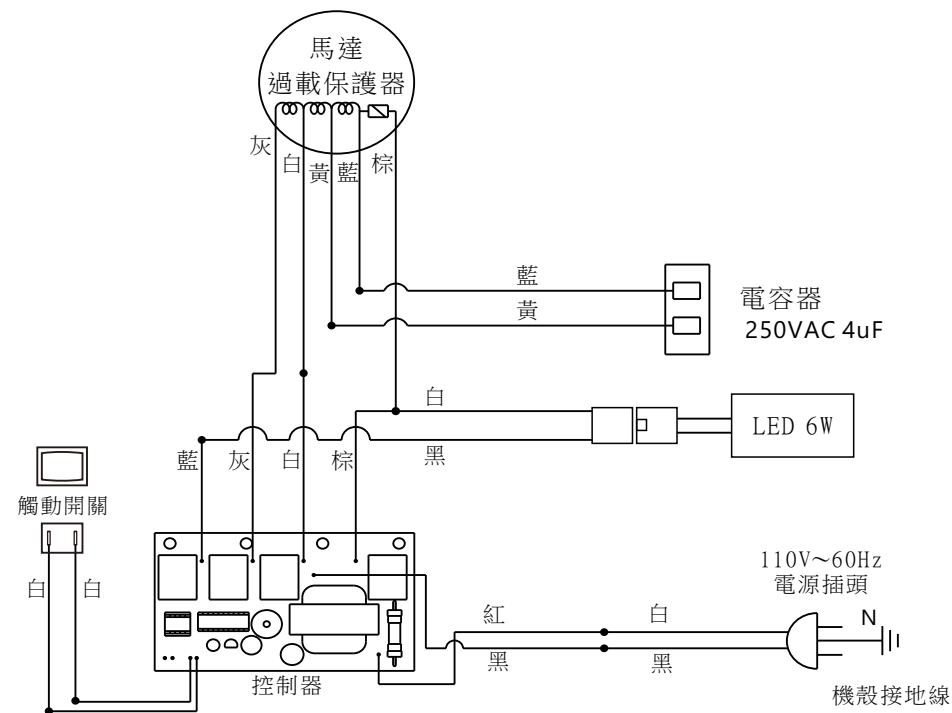

## ■ 性能表

額定電壓 ~ 額定頻率	110V ~ 60Hz
傳 動 方 式	單馬達
出 風 口 徑	∅ 150
照 明	LED 6W
調 速	高速 低速
迴 轉 速	1600 RPM 1150 RPM
馬 達 耗 電 量	95W

## 保 證 卡

- ◎ 自購買日起一年內發生故障，立即派人修護。
- ◎ 保證逾期如有故障或配發零件，酌收材料費，保證期限內如因天災、地變、不可抗拒之災禍或人為因素等，致使機件損壞，零件酌收材料費。
- ◎ 服務人員至府上服務時，請出示本證，若遺失時不予補發且須付修理費，故請妥善保管。
- ◎ 本保證卡若無蓋公司章、認定印時，不發生效力。

- ◎ 用戶姓名 \_\_\_\_\_
- ◎ 地 址 \_\_\_\_\_
- ◎ 品 名 \_\_\_\_\_
- ◎ 製造號碼 \_\_\_\_\_
- ◎ 安裝日期 \_\_\_\_\_
- ◎ 經 銷 處 \_\_\_\_\_



謝謝您的惠顧！  
**櫻花企業團**



全省聯線售後服務

**櫻花企業團**

<http://www.sakura.com.tw/>

總管理處：台中市42854大雅區雅潭路4段436號 TEL:(04)25666106

**免費服務語音系統：0800-021818**

基隆(02)26942345	中彰投(04)25658568	澎湖(06)9219133	台東(089)321547
台北(02)26942345	嘉義(05)2373826	屏東(08)7374777	金門(082)332040
桃園(03)3522190	台南(06)3554563	宜蘭(03)9518411	
新竹(03)5315112	高雄(07)7862555	花蓮(03)8522346	