



EGT9637CKN  
EGT7627CKN

瓦斯爐

使用手冊





**We were thinking of you  
when we made this product**

2 [www.electrolux.com](http://www.electrolux.com)

## 目錄

安全資訊.....	2
爐具外觀與部件說明 .....	4
安裝說明 .....	5
操作說明 .....	8
日常保養和清潔.....	9
簡易異常處理 .....	9
技術規格 .....	10
回收建議 .....	10
台灣櫻花三年保固服務說明.....	11



### 為您設想

歡迎使用 Electrolux 產品，本產品由台灣櫻花公司總代理，請立即寄回回函卡，以獲得延長的三年保固服務並確保自身權益。

本產品融合了專業經驗和技術創新，設計精巧時尚而且充分為你設想，無論何時使用，都能獲得絕佳的效果，使生活更加舒適！  
使用前請詳閱本說明書，並正確安裝與操作使用。  
請妥善保存本說明書，以便順利使用本產品以及處理異常。

請注意：因商品持續改良，可能會使本機器實際規格與說明書內容稍有不同。

請特別注意以下標示：

-  警告/注意安全的資訊
-  一般資訊和技巧
-  環境資訊

## 安全資訊

- 在安裝或使用本爐具之前，  
請先仔細閱讀本說明書並特別留意下一頁的警告事項。
- 如果您有進一步關於本爐具的疑問，  
請儘管連繫我們的客服部門，詢問建議。
- 請妥善保管本說明書以供住後參考並將它轉交給其他使用本爐具的擁有人。

### 安全規定事項

- 請勿使用標籤上規定以外的燃氣。
- 請勿在平底鍋與爐架之間放置任何東西，否則可能造成爐具嚴重損壞。(圖1)
- 請勿拆去平底鍋爐架並使用非Electrolux供應的炒鍋爐架密封住爐頭，否則會讓火焰集中並將熱引導至爐面。(圖2)
- 請勿使用大型鍋子或太重的東西，否則會使平底鍋爐架彎曲或將火焰引導至爐面。(圖3)
- 將平底鍋置中放在爐頭上方，使平底鍋牢固且不會讓爐具過熱。(圖4)
- 請使用爐具製造商供應或建議的爐架。(圖5)
- 爐架應使用於炒鍋和平底鍋的其它三腳架。
- 此爐具只可使用於烹飪。請勿將毛巾、衣物等放在上面烘乾。如果這樣做，會有火災的危險。
- 如果發現燃氣洩漏，關閉瓦斯開關，打開所有窗戶並致電經銷商。千萬不可開啓或關閉電氣開關、點燃火柴、吸煙或使用打火機。
- 請在通風良好的房間內使用本爐具。
- 請勿使用塑膠燃氣軟管。它很容易因熱而軟化。請使用橡膠軟管。
- 使用完後，請務必關閉點火旋鈕和瓦斯桶的調節器。
- 剛使用完後，請勿碰觸爐頭、平底鍋爐架等，否則會燙傷。
- 確保橡膠軟管不會接觸到本爐具的任何部份或下方。
- 將橡膠軟管連接至燃氣入口並使用軟管固定夾鎖緊軟管。
- 最靠近火焰的平底鍋爐架的腳在使用後會褪色。這樣的現象是正常的。



圖1

### Warning

- 在遇到爐頭火焰意外熄滅時，應關閉爐頭控制旋鈕，且至少1分鐘不可試圖為爐頭重新點火。
- 針對裝有火焰監控裝置的爐頭，如果在點火操作15秒後爐頭仍未點燃，應停止操作並打開房間的門，等候至少1分鐘，然後再試圖進一步為爐頭點火。
- 如果噴嘴孔阻塞，請使用一根細鐵絲或插銷次穿孔並清潔噴嘴孔。

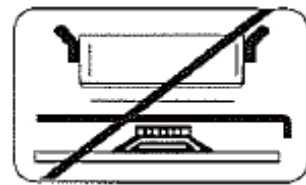

圖2



圖3

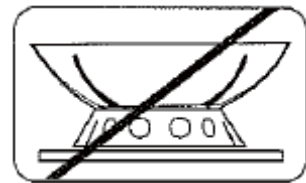

圖4



圖5

### 爐具外觀與部件說明

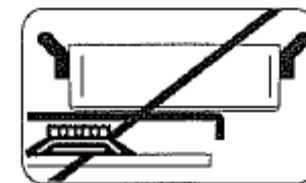
#### EGT7627CKN



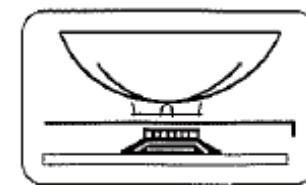
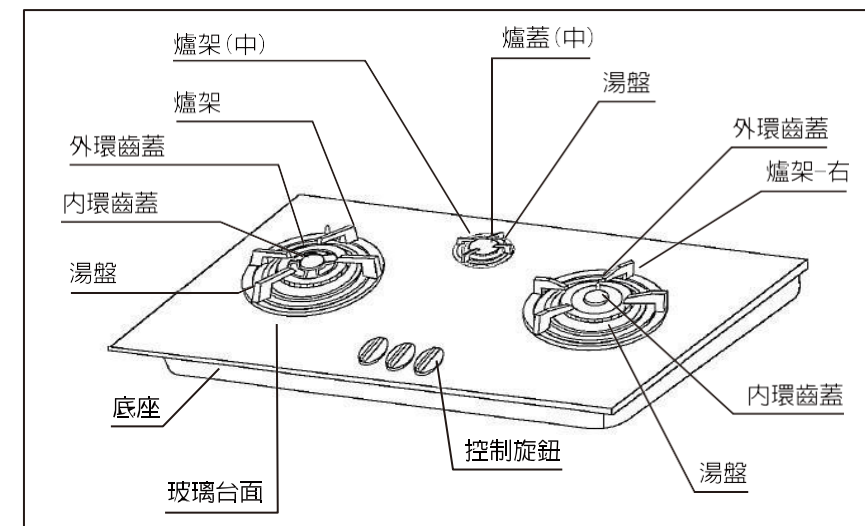
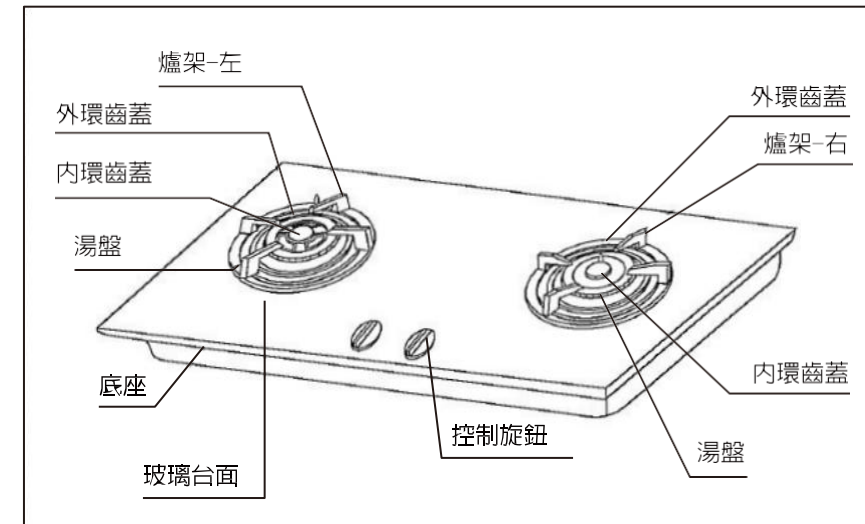

## 安裝說明

- 安裝者必須告知使用者燃氣閥開關的位置，同時教導使用者於緊急狀時如何關閉燃氣閥開關。
- 使用爐具前請確認所有包裝材料皆已從爐具上取下，以防造成包裝材料燃燒之危險。
- 安裝時請將爐具與其他燃物保持適當之距離。
- 如果爐具安裝位置靠近窗戶，必須做適當的防風措施，以避免爐火被吹散或窗簾著火，而有火災發生的危險。
- 選擇安裝位置時應選擇燃氣管路與電源安裝方便的位置。
- 安裝爐具時，附近燃氣及電氣開關需關閉。
- 在爐具旁不可再安裝其他瓦斯爐。
- 安裝時請先確認爐具底部無任何阻礙到瓦斯爐之凸出物，並檢查廚櫃檯面能牢固支撐瓦斯爐之重量。
- 請確認廚具安裝位置為水平。
- 可設廚櫃通風口來改善通風，但注意使用時通風口不可被阻塞。
- 瓦斯爐具上方安裝排油煙機時，安裝要求參考油煙機製造商。對該產品的安裝說明。在一般的條件下，安裝要求在瓦斯爐具與廚櫃、通風孔下方垂直最小距離為750mm。(圖6)
- 在瓦斯爐具上方安裝的廚櫃，深度不可超過325mm(圖6)
- 瓦斯爐邊緣距後壁的最小距離為55mm。(圖6)

## 電池盒

1. 當電池沒電，或火花變弱時，就必須更換新電池。
2. 電池盒的位置如圖所示。放置電池時，請注意正確的極性，如圖所示。

警告：若長時間不使用爐具，請取出電池。



圖6(單位：mm)

若側面/後面牆壁與爐頭周圍之間的間隙小於200mm，牆壁必須以不可燃的材料保護。此保護必須延伸到爐頭上方至少450mm。爐面正上方750mm內的水平表面也必須加以保護。

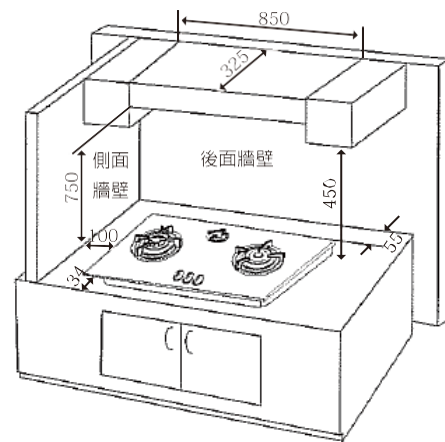
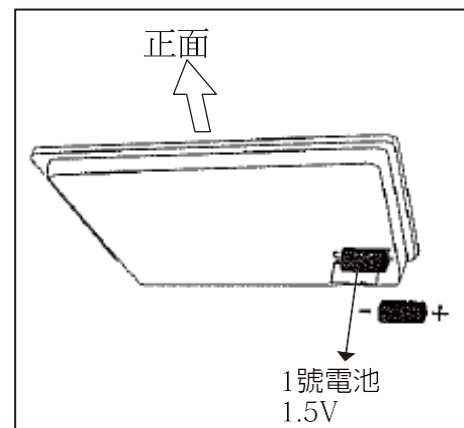

## 安裝程序

- 安裝爐具前請確認安裝位置是否與易燃材料保持一定距離，必要時請依法規規範調整適當的保護措施，並預先檢查連接燃氣管路的位置，及確認燃氣是否為爐具標示的燃氣。
- 廚具檯面開口的尺寸如圖7所示。將爐具從包裝箱中取出。
- 將爐具安裝在廚具檯面的開口中(圖7)
- 將燃氣管路連接至爐具的燃氣管接頭，將燃氣閥開關開啟，利用肥皂液與刷子測試接頭是否有洩漏。
- 測試爐具；壓下控制旋鈕並旋轉到全火焰設定以啟動電力點火器。爐頭就會點火。調整控制旋鈕到想要的設定。初次使用時，有可能需要重覆此點火功能數次(讓空氣可以從燃氣供應系統清除)。除此之外不需要任何調整。若有任何問題，請參閱維修說明或故障簡易異常處理表。
- 確保用戶留有使用說明書。若任何上述程序並沒有導致令人滿意的結果，應諮詢代理商的維修部門，尋求專業協助。

## 燃氣連接

- 務必根據相關的當地標準執行瓦斯桶或管路連接。
- 使用軟管連接：用有軟管連接時，連接管必須完全外露且可目視的，同時最大長度為1m，必須用夾鉗式固定環固定。

## 肥皂水測試程序

- 關閉爐頭控制開關並開啟燃氣供應。
- 將肥皂水塗抹至每個接頭。(圖8)
- 出現泡沫就表示有燃氣洩漏，必須鎖緊。
- 再重覆一次肥皂水測試。

型號：EGT9637CKN

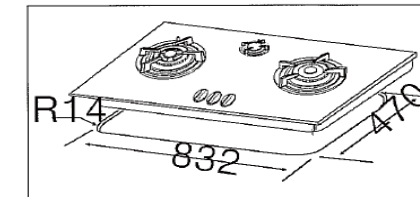

型號：EGT7627CKN



圖7(單位：mm)

從平台前方(亦即，控制面板在前)觀看的平台缺口大小。

若側面/後面牆壁與爐頭周圍之間的間隙小於200mm，爐頭上方至少450mm的垂直面，爐面正上方750mm內的水平表面，牆壁必須以不可燃的材料保護。

## Warning

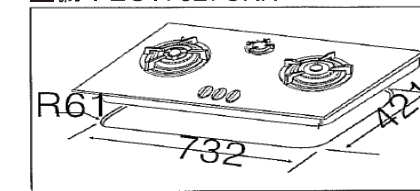
檢查標示牌以確保本爐具適用於所提供的燃氣源。



圖8

## Warning

重要安全規定事項：  
在完成燃氣安裝連接時，務必檢查接頭是否有燃氣洩漏。(肥皂水測試)

## Warning

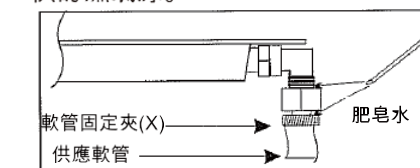
警告：  
清潔完後，請確保爐蓋放置時，其缺口是與外環齒蓋上的「箭頭」在一起。

### 更換氣源－噴嘴更換

拆下爐架。  
拆下爐頭蓋和湯盤。  
使用9號套筒扳手，鬆開並拆下噴嘴(圖10)，然後更換成使用的燃氣類型所需的噴嘴。  
以拆卸的相反程序，重新組裝零件。  
更換額定標籤(貼在靠近燃氣供應處)。您可以在隨爐具所附的噴嘴包裝內找到此標籤。

### 更換氣源－調整進氣流量

若要調整爐頭的進氣流量，請執行下列程序：

- 鬆開底盤部分的螺絲。
- 拆下旋鈕和玻璃台面。
- 點燃爐頭。
- 將閥轉到最小的位置。
- 使用螺絲起子，調整閥軸旁邊的旁通螺絲。(圖12，字母a處)
- 將液化石油氣轉換成天然氣時，依逆時針方向鬆開旁通螺絲一圈。若是將天然氣轉換成液化石油氣，則依順時針方向，將螺絲完全鎖緊。
- 最後檢查在將旋鈕從最大位置快速轉到最小位置時，火焰是否不會熄滅。

即使爐具已定位在流理台上，仍可執行此程序。



圖10



圖11

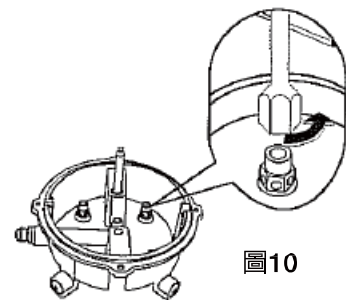
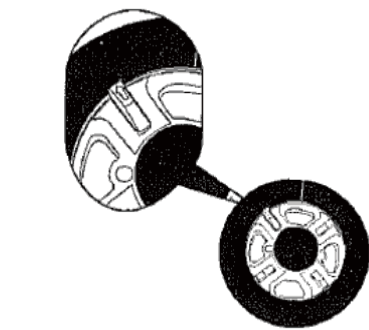

圖12

### 點燃爐火

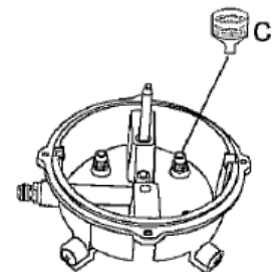
1. 檢查確定燃氣的供應是在可接近的範圍內並使用必要且合適的配件/c 接頭設置。
2. 將所有的控制旋鈕轉到關閉的位置。
3. 本爐具配備有安全栓以控制燃氣流量。當旋鈕上的點往上對其面板上的下列符號時，如下所示：

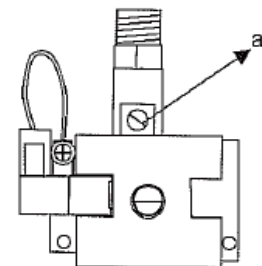
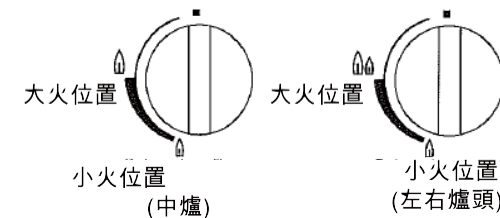

若要關閉，將旋鈕往右旋轉直到聽到安全栓發出獨特的嗒聲。

4. 若要點火，握住並壓下旋鈕數秒，然後將旋鈕轉到最大燃氣流量位置。保持下壓旋鈕約5~8秒，否則火焰會熄滅。
5. 若爐頭第一次沒有點燃，重覆步驟4。
6. 若火焰突然熄滅，重覆步驟4。
7. 在關閉爐火後立即再次使用爐具時，請等待大約10秒，然後再重新點火。
8. 每個爐頭都有其單獨的點火器。
9. 當爐頭點燃後，根據需要轉動旋鈕以調整火焰大小。此時不需下壓旋鈕。

### 操作說明

為了確保有最大的爐頭效率，強烈建議只使用佩盒爐頭大小的鍋具，如此火焰才不會擴散到超出容器的底部(表1)。

此外，一旦液體開始沸騰，最好關小火，使液體紙保持在該狀態。

爐頭	最小直徑	最大直徑
左/右爐頭	160mm	240mm
中爐頭	100mm	200mm

### 爐頭的選擇

- 中爐頭適用於特殊低熱、蒸燉及慢煮。
- 左/右爐頭適用於使用炒鍋或大型平底鍋的快速加熱。

## Caution

- 請謹記，寬底平底鍋的烹飪速度會比窄底的快。
- 務必使用配合烹飪內容的鍋子。
- 特別要確定使用於液體的平底鍋不會太小，否則會很容易溢出。使用於較快速烹飪的平底鍋不可太大。
- 使用配合爐頭的正確直徑的平底鍋，才能有效地利用瓦斯，減少燃氣消耗，如圖12。
- 鍋具最好加蓋，而且一旦液體開始煮沸，就減小火焰到足以保持煮沸的程度。



圖12

## 日常保養和清潔

### 面玻璃台

- 頑垢可能需要使用塑膠清潔球或乳狀清潔劑用力擦洗。可使用家用瓷漆清潔劑，但使用時請遵照製造商的說明。請勿使用粗糙的研磨清潔劑、粉狀清潔劑、鋼刷或亮光臘。
- 請勿將玻璃台面作為工作桌。必要時可使用細鐵絲或刷子來清潔火焰孔。
- 清潔完後，確保將爐蓋正確地裝回定位。
- 在清潔維修後，組裝爐架和爐蓋時，務必小心以確保未撞擊到火星塞。一旦撞到火星塞，可能龜裂而造成點火困難。

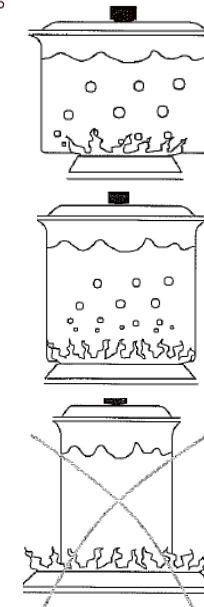
### 爐頭、齒蓋與爐架的清潔

- 爐架、齒蓋及爐頭皆可取下分開清潔。
- 確保齒蓋及爐頭乾燥後再裝回。
- 清潔爐頭時要將火焰孔清潔乾淨，避免阻塞情形發生。



### Caution

- 在重新裝回爐蓋焊爐架時，確保他們正確地定位。

## 簡易異常處理

異常現象	可能原因	處理方式
點火器工作正常 爐火無法點燃	燃氣開關關閉	將燃氣開關打開
	控制旋鈕開關未打開	將旋鈕開關打開
	點火區域有異物阻塞	確認點火區域的清潔
	點火器潮溼	將點火器乾燥與清潔
	因爐頭裝置位置錯誤 點火點位置不正確	重新安裝爐頭確認爐頭式 安裝在正確的位置上
爐火不平均或浮火	齒蓋 / 爐頭安裝位置不正確	確認齒蓋 / 爐頭安裝在正確位置 上
爐火不夠熱、熟煮慢	使用不正確的鍋具	選擇正確的鍋具
點火器沒有點火	插頭脫落	重新將插頭插上
	點火器潮溼	將點火器乾燥
	焰孔阻塞或潮溼	乾燥與清潔焰孔
關閉旋鈕開關 爐火無法立刻熄滅	噴嘴使用不正確或 燃氣控制閥調整不適當	聯絡服務人員處理



### Warning

操作時，請勿將噴霧劑噴到爐具周圍。某些氣體可能在受熱後分解並產生會侵蝕某些材料的腐蝕性蒸氣。  
以易燃物製成的物品不可存放在此爐具正下方的抽屜或碗櫃裏。  
請勿將物品存放在距離底座不到50mm的地方。  
點燃爐頭時，不可碰觸點火器。  
當本爐具安裝在船上或活動房屋內時，請勿當作暖氣使用。

## 技術規格

	液化石油氣	天然氣
左/右爐消耗量	3.7kW	3.7kW
中爐消耗量	1.5kW	1.3kW
使用壓力	280mmH O	150mmH <sub>2</sub> O <sub>2</sub>
電池	1.5V DC	1.5V DC

除非適合格的維修人員，否則不可拆下或更換任何零件及組件。

## 回收建議

請回收有這個符號  的材料。  
請將包裝放入適當的容器內加以回收。  
回收電氣和電子產品廢棄物有助於保護環境和人體健康。

請勿將標記有  這個符號的電器與家用廢棄物一起丟棄。請將產品交給當地的回收處理場或聯繫當地主管機關。



## 台灣櫻花三年保固服務說明

### 三年保固服務適用對象

本三年保固條款僅適用於由台灣櫻花銷售之伊萊克斯Electrolux Inspiration系列廚配產品。

### 三年保固條款

1. 產品在正常使用情況下發生故障，於保固期內得享免費維修服務。伊萊克斯Inspiration產品提供二年基本保固，消費者於購買後30天內將回函卡寄回者延長保固一年。

2. 三年保固起始日期為回函卡登錄之日期；未登錄回函卡之客戶及產品僅享二年保固，其保固起算日期以產品製造日期為準。

3. 基本保固範圍包括：功能組件（如：電控機板、幫浦、馬達、加熱系統等）。

4. 展示機、非功能組件、耗材或配件（包括照明類組件、烤盤、烤架、洗碗籃架、爐架、爐頭、塑膠玻璃層板、收納箱等）不適用以上條款，其保固期限為一年。

5. 保固期間內，台灣櫻花提供免費維修服務。如超過保固期間，則消費者必須負擔零件及維修服務費。消費者若無法接受維修價格，台灣櫻花得不受理維修。如有維修，更換下之零件其所有權歸屬於台灣櫻花。

6. 在下列狀況下，將無法提供免費保固：

- 產品已超出本公司所提供之保固期限
- 因天災、蟲(鼠)害、雷擊等不可抗力因素所造成之損害或故障
- 不當使用或安裝、未依機器規格(使用手冊)使用及自行改裝或拆修

- 安裝後移動或運送所發生之人為故障
  - 使用非原廠之零件或耗材
  - 曾經交由台灣櫻花公司以外之他人維修
  - 產品做為商業用途者(如餐廳、廚藝教室、烘焙坊等)
  - 非台灣櫻花公司代理之型號或商品
- 以上所述，如有變更或需補充之說明將依最新公告之規範為準。

7. 為確保您的產品保固權益，請您務必於產品購買同時，要求購買店家確實為您填寫回函卡上相關資料並加蓋經銷商店章，並將回函卡寄回台灣櫻花進行登錄並請保留購物發票以供核對相關資料。

### 維修資訊

1. 服務專線：0800-021818  
服務信箱：[service@sakura.com.tw](mailto:service@sakura.com.tw)

2. 本公司之服務人員均穿著制服配戴服務證，請謹防假冒。

申請維修或檢測服務，請告知商品資訊。

### 維修費用收費標準

1. 產品故障在保固範圍內，保固期內維修免費。
2. 產品故障不在保固範圍內或者超出保固期，經檢測後不維修均需酌收檢測費用(300元/次)。
3. 產品故障不在保固範圍內或者超出保固期，經檢測後維修需酌收更換之零件價格，不需收取檢測費用。
4. 因零件品項眾多，零件價格均在檢修後才可確認，以台灣櫻花公司訂定之報價為準。

[www.electrolux.com](http://www.electrolux.com)

廚房家電總代理:台灣櫻花股份有限公司

全省服務專線:0800-021818

台灣網站:[www.sakura.com.tw/import/electrolux](http://www.sakura.com.tw/import/electrolux)